



SILVERCREST®



VENTILADOR DE TORRE STV 45 C2 VENTILATORE A TORRE STV 45 C2

ES

VENTILADOR DE TORRE

Instrucciones de servicio

PT

VENTILADOR TORRE

Instruções de manejo

DE AT CH

TOWER-VENTILATOR

Bedienungsanleitung

IT MT

VENTILATORE A TORRE

Istruzioni per l'uso

GB MT

TOWER FAN

Operating instructions

IAN 96066



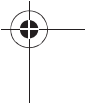
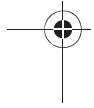
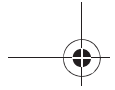

Español 3

Por favor, tenga en cuenta la página desplegable.

Italiano 11

Osservare la pagina pieghevole

Português 19

Preste atenção à página desdobrável

English 27

Be sure to note the fold-out page

Deutsch 35

Bitte beachten Sie die Ausklappseite

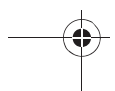
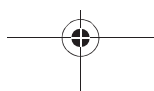
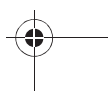
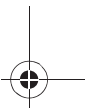
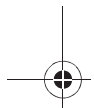
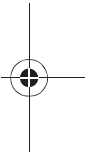
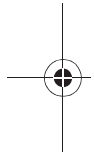

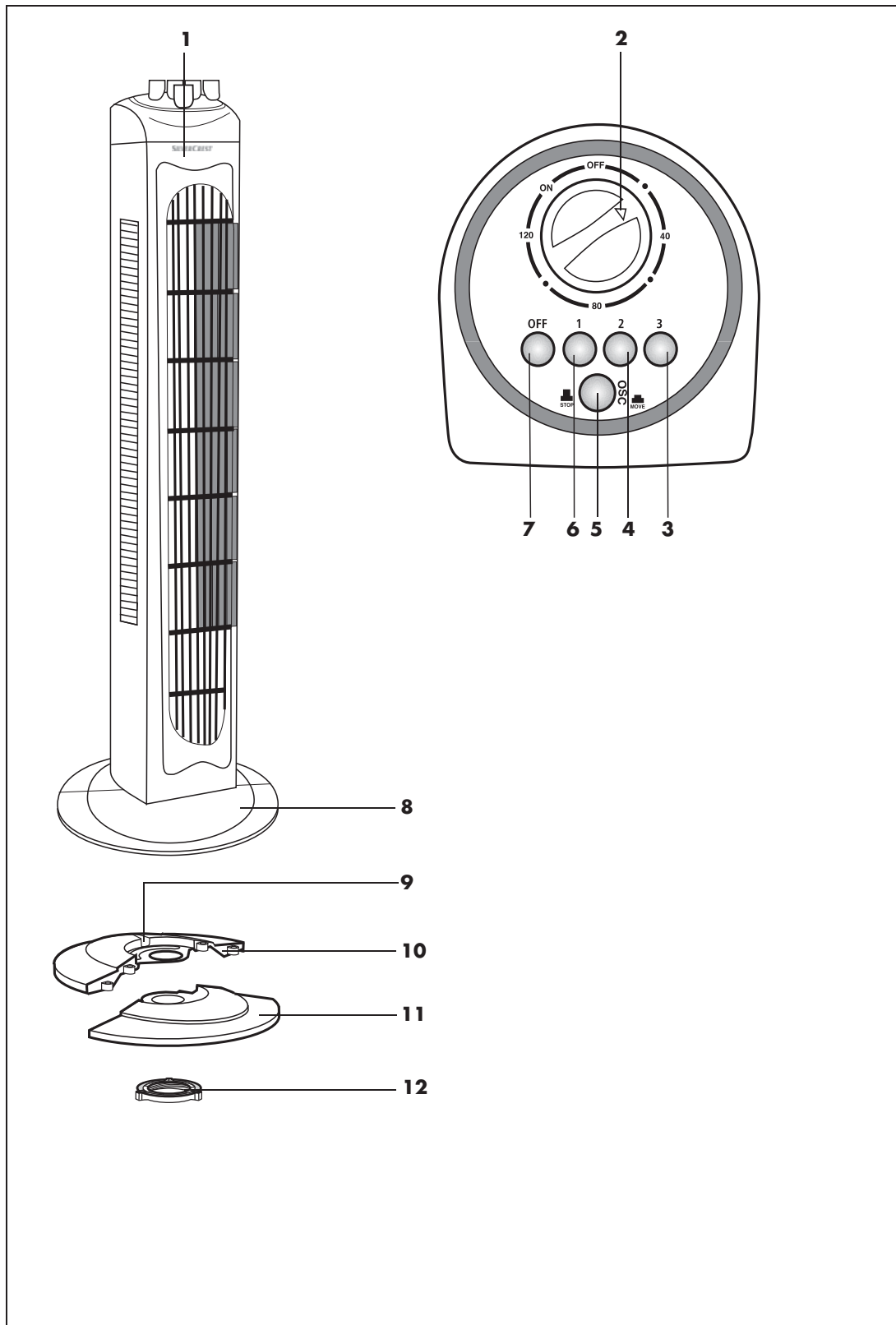

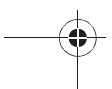
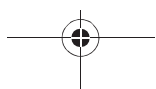
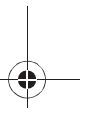
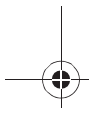
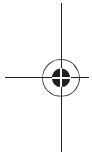
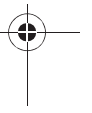
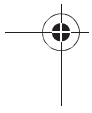
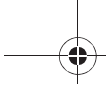

Índice

1. Descripción del aparato	3
2. Denominación de las piezas (véase la página desplegable)	3
3. Datos técnicos	4
4. Indicaciones de seguridad	4
5. Desembalaje e instalación	6
6. Manejo	7
7. Limpieza	8
8. Eliminación	8
9. Garantía de HOYER Handel GmbH	9

Le felicitamos cordialmente por la compra de su nuevo aparato.

Se ha decidido por un producto de alta calidad. Las instrucciones de uso son una parte integral de este producto. Contienen importantes indicaciones para la seguridad, el uso y la eliminación.

Antes de utilizar el producto, debe familiarizarse con todas las indicaciones de manejo y de seguridad. Utilice el producto solo como está descrito y para los campos de aplicación indicados.

En caso de transferir el producto a terceros, entregue también toda la documentación.

1. Descripción del aparato

1.1 Uso previsto

Con este ventilador de torre SilverCrest STV 45 C2 puede hacer circular el aire en interiores secos.

Este aparato está diseñado para uso doméstico, no para uso industrial.

El aparato solo se debe instalar sobre el suelo.

1.2 Volumen de suministro

- 1 Ventilador de torre
- 1 Pie (compuesto de 2 piezas)
- 1 Anillo roscado (enroscado en el lado inferior del ventilador)
- 1 Instrucciones de uso

2. Denominación de las piezas (véase la página desplegable)

1 Ventilador de torre	7 Tecla de apagado (OFF)
2 Interruptor giratorio y temporizador	8 Pie
3 Tecla 3: nivel de ventilación intenso	9 Cavidad para cable de conexión a la red
4 Tecla 2: nivel de ventilación mediano	10 Mitad trasera del pie
5 Tecla de función de giro	11 Mitad delantera del pie
6 Tecla 1: nivel de ventilación débil	12 Anillo roscado

3. Datos técnicos

Alimentación eléctrica: 220 - 240 V~/ 50/60 Hz
 Potencia máxima:" 45 vatios
 Clase de protección: II



Descripción	Símbolo	Valor	Unidad
Caudal máximo del ventilador	F	16,98	m ³ /min
Potencia utilizada por el ventilador	P	38,9	W
Valor de servicio	SV	0,44	(m ³ /min)/W
Consumo de energía en modo de espera	Psb	0	W
Nivel de potencia acústica del ventilador	Lwa	55	dB(A)
Velocidad máxima del aire	c	2,17	m/s
Norma de medición del valor de servicio	IEC 60879:1986+(corr.1992)		

4. Indicaciones de seguridad

4.1 Explicación de términos

En este Manual encontrará los siguientes términos señalizadores:



¡Advertencia!

Alto riesgo: El no observar la advertencia puede causar daños al cuerpo y a la vida.

¡Cuidado!

Riesgo medio: El no observar la advertencia puede causar un daño material.

Nota:

Riesgo pequeño: Circunstancias que debería tener en cuenta en el manejo del aparato.

- Utilice el aparato únicamente para el uso previsto descrito (ver "1.1 Uso previsto" en la página 3).
- Para evitar daños, compruebe que la tensión de red requerida (véase la placa de características del aparato) coincide con la de su red eléctrica.
- El aparato no está diseñado para que lo usen personas (menores incluidos) con limitaciones físicas, sensoriales o mentales, o con una experiencia o conocimiento deficientes, a menos que estén vigiladas por una persona responsable de su seguridad o hayan recibido de la misma instrucciones sobre cómo usar el aparato. Vigile a los menores para asegurarse de que no jueguen con el aparato.
- Ante cualquier posible anomalía de funcionamiento dentro del plazo de vigencia de la garantía, la reparación del aparato siempre será a cargo de nuestro Service-Center. Puede encontrar

4.2 Información general

- Antes de usar el aparato, lea atentamente estas instrucciones de uso. Éstas son una parte integral del aparato y deben estar siempre a mano.

los datos de contacto en "Centro de servicio técnico" en la página 10.

- El aparato debe instalarse siempre sobre una base fija, plana, seca y no inflamable.
- Asegúrese de que la toma de corriente esté accesible para que, si es necesario, pueda desenchufar la clavija rápidamente.

4.3 Protección contra descargas eléctricas



¡Advertencia! Las siguientes indicaciones de seguridad deberían protegerle de una descarga eléctrica.

- Deje de usar el aparato si éste ha caído al suelo, ha recibido un fuerte golpe o ha caído al agua. En tal caso, diríjase a nuestro servicio técnico. Puede encontrar los datos de contacto en "Centro de servicio técnico" en la página 10.
 - Si el aparato está dañado, éste no debe utilizarse bajo ningún concepto. En estos casos, llévalo a reparar por personal técnico cualificado. Puede encontrar los datos de contacto en "Centro de servicio técnico" en la página 10.
 - Si la conexión a la red de este aparato se daña, tiene que ser sustituida por el fabricante u otra persona cualificada para evitar peligros.
 - No use nunca el aparato junto a un fregadero, una bañera, una ducha o una piscina, ya que las salpicaduras de agua podrían alcanzar el aparato.
 - En el aparato no debe penetrar nunca ni agua ni otros líquidos. Por lo tanto:
 - nunca lo instale en el exterior
 - no lo sumerja nunca en líquidos
- En caso de penetrar líquido en el aparato, desconecte inmediatamente el enchufe de red y lleve el aparato para que lo repare el personal técnico cualificado. Puede encontrar los datos de contacto en "Centro de servicio técnico" en la página 10.
- No trate nunca de extraer nada del interior del aparato introduciendo los dedos u objetos a través de las rejillas de protección.
 - No toque nunca el cable de red, el aparato o el enchufe con las manos húmedas.
 - Para desenchufar el cable de red, tire siempre de la clavija. No lo haga nunca tirando del propio cable.
 - Evite doblar o aplastar el cable de alimentación.
 - Asegúrese de que el cable de alimentación no se dañe con cantos afilados.
 - Mantenga el cable de red lejos de superficies calientes (p. ej. plancha de la cocina).
 - Cuando no utilice el aparato durante un período de tiempo prolongado, desconecte el enchufe de la toma de corriente. Sólo entonces se encuentra el aparato totalmente sin corriente.
 - Evite el uso de cables de prolongación. Esto se permite sólo bajo condiciones muy específicas:
 - El cable de prolongación tiene que ser adecuado para la intensidad de corriente del aparato.
 - El cable de prolongación no deberá ser colocado de forma "voladiza": No deberá representar peligro de tropezón ni tampoco ser accesible a los niños.
 - El cable de prolongación no deberá estar dañado.

- En el tomacorriente no se debean conectar otros aparatos que no sea éste, de lo contrario puede producirse una sobrecarga de la red de corriente (¡se prohíbe usar regletas de enchufes múltiples!).

- El aparato no se puede hacer funcionar con un reloj programador externo o un sistema de telecontrol independiente, como por ejemplo una base de control remoto.

4.4 Protección contra lesiones



¡Advertencia! Observe la siguiente indicación para evitar posibles lesiones.

- Preste atención a que el cable de alimentación no esté colocado de forma que alguien pueda tropezar con él, ni quedar enganchado en él o pisarlo.

4.5 Por la seguridad de sus hijos



¡Advertencia! Con frecuencia, los niños no pueden evaluar correctamente los peligros, con el consiguiente riesgo de sufrir lesiones. Por esta razón, observe lo siguiente:

- El aparato debe usarse sólo bajo la vigilancia de personas adultas, para garantizar así que los niños no jueguen con el mismo.
- Mantenga el aparato siempre fuera del alcance de los niños.
- Evite que los niños jueguen con el plástico del embalaje, ya que podría suponer peligro de muerte para ellos. Los plásticos del envase no son un juguete.

5. Desembalaje e instalación

5.1 Montar el aparato

Antes de poder poner en marcha el aparato, se debe atornillar el pie **8**:

1. Saque de su embalaje el aparato.
2. Retire el embalaje de transporte.
3. Compruebe que el aparato no presenta daños.
4. Ensamble la mitad trasera del pie **10** así como la mitad delantera del pie **11**.

Nota: La mitad trasera del pie **10** la reconocerá por la cavidad para el cable de conexión a la red **9**.

5. Atornille el pie **8** con el anillo roscado suministrado **12** al lado inferior del ventilador de torre.

Notas:

- El anillo roscado **12** está enroscado debajo del ventilador de torre en el suministro;
- Preste atención a que el cable de conexión a la red esté en la cavidad para el cable de conexión a la red **9**;
- Apriete a mano el anillo roscado **12**. No utilice ninguna herramienta.

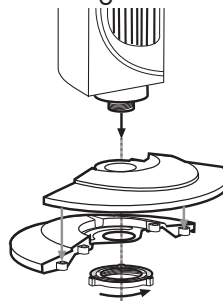

6. Elija una ubicación que se ajuste a las indicaciones de seguridad (ver "4. Indicaciones de seguridad" en la página 4).
7. Conecte el enchufe a una toma de corriente como la que se indica en los datos técnicos .

6. Manejo

6.1 Poner en marcha el aparato y apagarlo

1. Conecte el enchufe a una toma de corriente como la que se indica en los datos técnicos (ver "3. Datos técnicos" en la página 4).
2. Conecte la alimentación de corriente colocando el interruptor giratorio **2** en la posición "**ON**".

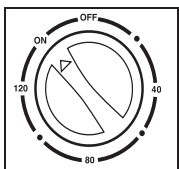

El aparato ya puede utilizarse.

3. Conecte la alimentación de corriente colocando el interruptor giratorio **2** en la posición "**OFF**".

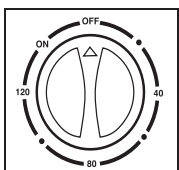

6.2 Ajustar el nivel de ventilación

Con los niveles de ventilación selecciona la rapidez con la que el aparato hace circular el aire en la sala.

El aparato tiene tres niveles de ventilación:

- Nivel 1, débil: pulsar tecla **6**;
- Nivel 2, mediano: pulsar tecla **4**;
- Nivel 3, intenso: pulsar tecla **3**;

Si pulsa la tecla de apagado **7** "**OFF**", el aparato deja de trabajar.

6.3 Ajustar la duración de la marcha

El aparato tiene un temporizador con el que se puede ajustar el tiempo de marcha deseado entre 0 y 120 minutos.

1. Conecte el temporizador, colocando para ello el interruptor giratorio **2** en el tiempo deseado entre 0 y 120 minutos. Simultáneamente se conecta la alimentación de corriente.

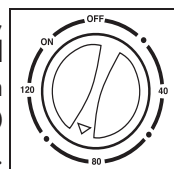

2. Para desconectar el temporizador, coloque el interruptor giratorio **2** en "**OFF**".

Nota: Si quiere hacer que el aparato trabaje en funcionamiento continuo, deberá colocar el interruptor giratorio **2** en "**ON**".

6.4 Función de giro

El aparato dispone de una función de giro. Esta hace que el aparato gire en dos direcciones y que, de esta forma, el aire que sale de él se distribuya uniformemente por la sala:

1. Active la función de giro pulsando la tecla para la función de giro **5**.
2. Desactive la función de giro pulsando de nuevo la tecla para la función de giro **5**.

7. Limpieza

Para poder disfrutar del aparato durante mucho tiempo, debe limpiarlo con regularidad.



¡Advertencia! Para evitar el riesgo de una descarga eléctrica o de un incendio:

- desconecte el enchufe de red antes de cada limpieza;
- nunca sumerja el aparato en agua;
- no deje que penetre agua o un agente de limpieza en el aparato.

1. Retire cuidadosamente las grandes acumulaciones de polvo con un aspirador.

2. Limpie el exterior del aparato con una bayeta húmeda. También puede aplicar un poco de detergente lavavajillas.

¡Cuidado! No emplee nunca agentes de limpieza fuertes o abrasivos, puesto que pueden dañar el aparato.

3. Pase un paño humedecido con agua limpia.

4. Utilice el aparato de nuevo recién después de haberse secado completamente.

8. Eliminación

8.1 Aparato



El símbolo del cubo de basura tachado sobre ruedas significa que el producto, en la Unión Europea, tiene que ser entregado en un puesto colector de basura separada.

Esta regla se aplica a este producto y a todos los accesorios marcados con este símbolo. Los productos marcados no pueden ser desabastecidos por la basura casera normal, sino tienen que ser entregados en un puesto de recepción para el reciclaje de aparatos eléctricos y electrónicos. El reciclaje ayuda a reducir el consumo de materias primas y a aliviar el medio ambiente. Para ello tenga en cuenta sin falta la normativa sobre residuos de su país.

8.2 Embalaje

Si desea desabastecer el embalaje, tenga en cuenta las respectivas normas de protección del medio ambiente de su país.

9. Garantía de HOYER Handel GmbH

Estimada clienta, estimado cliente:
usted recibe una garantía de 3 años para este aparato a partir de la fecha de compra. En caso de haber defectos en el producto le corresponden a usted derechos legales respecto al vendedor del producto. Nuestra garantía, que se presenta a continuación, no limita estos derechos legales.

Condiciones de garantía

El periodo de garantía comienza con la fecha de compra. Guarde bien el ticket de caja. Este comprobante se necesita como prueba de la compra.

Si en el transcurso de tres años a partir de la fecha de compra de este producto aparece algún defecto de material o de fabricación, nosotros le repararemos o repondremos el producto, a nuestra elección, sin coste para usted. Esta prestación de garantía presupone que dentro del plazo de tres años se presentará el aparato defectuoso y el comprobante de compra (ticket de caja) y se describirá brevemente por escrito en qué consiste el defecto y cuándo se produjo.

Cuando el defecto esté cubierto por nuestra garantía, recibirá de vuelta el producto reparado o uno nuevo. Con la reparación o el cambio del producto no comienza un nuevo periodo de garantía.

Periodo de garantía y reclamaciones legales por defectos

El periodo de garantía no se prolonga por la prestación de la garantía. Esto también es válido para las piezas cambiadas o reparadas. Los daños y defectos que puedan existir ya al realizar la compra se

deberán notificar inmediatamente después de desembalar el producto. Las reparaciones que se produzcan una vez transcurrido el periodo de garantía, se deberán pagar.

Alcance de la garantía

El aparato ha sido producido cuidadosamente siguiendo unas exigentes directivas de calidad y se ha comprobado meticulosamente antes de su suministro.

La prestación de garantía es válida para defectos de material o de fabricación. Esta garantía no abarca aquellas piezas del producto sometidas a un desgaste normal y que por lo tanto se pueden considerar como piezas de desgaste, o los daños en piezas frágiles como p. ej. interruptores, acumuladores o piezas fabricadas de vidrio.

Esta garantía se extingue si el producto dañado no se ha utilizado o mantenido correctamente. Para que el uso del producto sea correcto, se deben seguir exactamente todas las indicaciones contenidas en las instrucciones de uso.

Es imprescindible evitar todos aquellos usos y manejos que se desaconsejan o de los que se advierte en las instrucciones de uso.

El producto está destinado solo para uso privado, no profesional.

La garantía se extingue en caso de manejo indebido o incorrecto, empleo de violencia y en caso de intervenciones que no hayan sido realizadas por nuestro centro de servicio técnico autorizado.

Desarrollo de un caso de garantía

Para garantizar una rápida gestión de su asunto, siga las siguientes indicaciones:

- Para todas las consultas tenga preparado el número de artículo (para este aparato: IAN 96066) y el ticket de caja como prueba de la compra.
- El número de artículo lo encontrará en la placa de características, un grabado, en la portada de sus instrucciones (abajo a la izquierda) o como adhesivo sobre la parte posterior o la inferior.
- Si se producen fallos de funcionamiento u otros defectos, póngase primero en contacto telefónico o por correo electrónico con el centro de servicio que a continuación se nombra.
- Una vez registrado como defectuoso ya puede enviar el producto, exento de franqueo, a la dirección del servicio técnico que se le habrá comunicado, acompañándolo con el comprobante de compra (ticket de caja) y con la descripción del defecto y de cuándo se ha producido.



En www.lidl-service.com puede usted descargar este y muchos otros manuales, vídeos de productos y software



Centro de servicio técnico

ES Servicio España

Tel.: 902 59 99 22

(0,08 EUR/Min. + 0,11 EUR/llamada
(tarifa normal))

(0,05 EUR/Min. + 0,11 EUR/llamada
(tarifa reducida))

E-Mail: hoyer@lidl.es

IAN: 96066



Proveedor

Tenga en cuenta que la siguiente dirección no es **ninguna dirección de servicio técnico**. Contacte primero con el centro de servicio técnico arriba citado.

HOYER Handel GmbH
Kühnehöfe 5
D-22761 Hamburg
Alemania

Indice

1. Descrizione dell'apparecchio	11
2. Denominazione dei componenti (vedere pagina ripiegata)	12
3. Dati tecnici	12
4. Indicazioni di sicurezza	12
5. Disimballaggio e montaggio	14
6. Funzionamento	15
7. Pulizia	16
8. Smaltimento	16
9. Garanzia di HOYER Handel GmbH	17

Congratulazioni per l'acquisto del vostro nuovo apparecchio.

Avete acquistato un prodotto di qualità. Le istruzioni per l'uso sono parte integrante del prodotto. Esse contengono avvertenze importanti sulla sicurezza, l'utilizzo e lo smaltimento.

Prima di utilizzare il prodotto leggere con attenzione tutte le avvertenze relative all'uso e alla sicurezza. Utilizzare il prodotto solo come descritto e per i campi di impiego indicati.

In caso di cessione del prodotto a terzi consegnare tutta la documentazione.

1. Descrizione dell'apparecchio

1.1 Impiego previsto

Con questo ventilatore a torre SilverCrest STV 45 C2 è possibile fare circolare l'aria in locali interni asciutti.

Questo apparecchio è destinato all'uso in abitazioni private e non può essere utilizzato per scopi commerciali.

L'apparecchio deve essere collocato esclusivamente su pavimento.

1.2 Entità della fornitura

- 1 ventilatore a torre
- 1 piede d'appoggio (costituito da 2 pezzi)
- 1 anello filettato (avvitato sulla parte inferiore del ventilatore)
- 1 manuale d'uso

2. Denominazione dei componenti (vedere pagina ripiegata)

- | | |
|---|--|
| 1 Ventilatore a torre | 7 Tasto di spegnimento (OFF) |
| 2 Interruttore rotante e timer | 8 Piede d'appoggio |
| 3 Tasto 3: livello di ventilazione elevato | 9 Scanalatura per il cavo di collegamento alla rete |
| 4 Tasto 2: livello di ventilazione medio | 10 Metà posteriore del piede d'appoggio |
| 5 Tasto della funzione di oscillazione | 11 Metà anteriore del piede d'appoggio |
| 6 Tasto 1: livello di ventilazione basso | 12 Anello filettato |

3. Dati tecnici

Tensione di alimentazione: 220 - 240 V~/ 50/60 Hz

Potenza massima: 45 watt

Classe di protezione: II



Descrizione	Simbolo	Valore	Unità
Portata massima d'aria	F	16,98	m ³ /min
Potenza assorbita del ventilatore	P	38,9	W
Valori di esercizio	SV	0,44	(m ³ /min)/W
Consumo elettrico in modo "attesa"	Psb	0	W
Livello di potenza sonora del ventilatore	Lwa	55	dB(A)
Velocità massima dell'aria	c	2,17	m/s
Norme di misura per il valore di esercizio	IEC 60879:1986+(corr.1992)		

4. Indicazioni di sicurezza

4.1 Spiegazione dei termini

Nelle istruzioni per l'uso trovate questi simboli e termini:



Pericolo!

Rischio elevato. L'inosservanza dell'avvertimento può provocare danni gravissimi e lesioni mortali.

Attenzione!

Rischio contenuto. L'inosservanza dell'avvertimento può causare danni materiali.

Nota:

Scarso rischio. Dati di fatto che si devono rispettare durante l'uso dell'apparecchio.

4.2 Indicazioni generali

- Prima dell'utilizzo leggere attentamente queste istruzioni per l'uso. Sono parte

integrante dell'apparecchio e devono essere disponibili in qualsiasi momento.

- Utilizzare l'unità solo per gli scopi applicativi descritti (vedi "1.1 Impiego previsto" a pagina 11).
- Controllate se la tensione di rete necessaria (vedi targhetta sull'apparecchio) corrisponde alla vostra.
- Il seguente apparecchio non deve essere utilizzato da persone (compresi i bambini) con capacità fisiche, sensoriali o mentali ridotte o che non abbiano una sufficiente esperienza e/o dimestichezza con lo stesso, a meno che non siano scrupolosamente sorvegliati da persone competenti o non abbiano ricevuto chiare istruzioni di come utilizzarlo. I bambini devono essere controllati per assicurarsi che non giochino con l'apparecchio.
- In caso di eventuali anomalie di funzionamento, la riparazione dell'apparecchio deve essere eseguita solo dal nostro centro assistenza. Per i dati di contatto si rimanda al "Centro d'assistenza" a pagina 18.
- Il dispositivo deve essere utilizzato esclusivamente su base fissa, piatta, asciutta e ignifuga.
- Accertarsi che la presa sia ben accessibile, in modo da poter estrarre rapidamente la spina di rete in caso di necessità.

4.3 Protezione dalle folgorazioni



Pericolo! Le seguenti istruzioni di sicurezza servono per proteggere l'utente da folgorazioni elettriche.

- Se l'apparecchio cade a terra o riceve un forte colpo oppure cade nell'acqua, non deve più essere utilizzato. In tal caso rivolgersi al nostro Service-Center.

Per i dati di contatto si rimanda al "Centro d'assistenza" a pagina 18.

- Mai utilizzare l'apparecchio se danneggiato. In tal caso la riparazione dell'apparecchio deve essere eseguita da personale specializzato. Per i dati di contatto si rimanda al "Centro d'assistenza" a pagina 18.
- Se il cavo di rete di questo apparecchio è danneggiato, deve essere sostituito dal produttore o da una persona ugualmente qualificata, per evitare pericoli.
- Non utilizzare mai l'apparecchio in prossimità di lavelli, vasche da bagno, docce o piscine, poiché gli schizzi d'acqua potrebbero penetrare nell'apparecchio.
- Evitare il contatto di acqua o di altri liquidi con l'apparecchio. Quindi:
 - non utilizzare all'aperto;
 - non posizionare contenitori con liquidi quali vasi, bicchieri, ecc. sull'apparecchio;

In caso di contatto dell'apparecchio con liquidi, rimuovere immediatamente la spina di rete e far riparare il dispositivo da personale qualificato. Per i dati di contatto si rimanda al "Centro d'assistenza" a pagina 18.

- Non tentare mai di raggiungere con dita od oggetti l'interno dell'unità passando attraverso la griglia protettiva.
- Non toccate mai l'apparecchio, il cavo di allacciamento alla rete o la spina con mani bagnate.
- Staccate il cavo di allacciamento alla rete solo afferrandone la spina. Non tirare mai il cavo stesso.
- Fare attenzione a non piegare o schiacciare mai il cavo di rete.
- Accertarsi che il cavo di rete non venga danneggiato da spigoli appuntiti.

- Tenete il cavo di allacciamento alla rete lontano da superfici calde (p. es. piastra del piano cottura).
- Se l'unità non viene utilizzata per lungo tempo, estrarre la spina dalla presa. Soltanto in questo modo l'apparecchio è completamente privo di alimentazione.
- Dovreste evitare l'uso di prolunghie. Questo è consentito solo in condizioni del tutto particolari:
 - la prolunga deve essere adatta per l'ampereaggio dell'apparecchio;
 - la prolunga non deve essere posata in modo "volante": non si deve potervi inciampare o essere raggiungibile dai bambini;
 - la prolunga non deve in nessun caso essere danneggiata;
 - alla presa elettrica non devono essere allacciati altri apparecchi oltre a questo, poiché altrimenti può verificarsi un sovraccarico della rete elettrica (divieto di prese multiple!).
- L'apparecchio non deve essere azionato con un timer esterno o con un sistema di telecomando separato, come ad esempio una presa telecomandata.

4.4 Protezione da lesioni



Pericolo! Osservare le seguenti indicazioni, per evitare di provocare lesioni.

- Assicurarsi che non sussista mai il pericolo di inciampare nel cavo di rete oppure che nessuno vi si possa impigliare o lo possa calpestare.

4.5 Per la sicurezza dei bambini



Pericolo! Spesso i bambini non sono in grado di valutare bene i pericoli e possono così provocarsi lesioni. Per questo motivo osservare quanto segue:

- Questo prodotto può essere utilizzato esclusivamente sotto la supervisione di adulti per garantire che non venga utilizzato dai bambini come giocattolo.
- Assicurarsi con attenzione che l'apparecchio si trovi sempre al di fuori della portata dei bambini.
- Prestare attenzione che la pellicola da imballaggio non metta a repentaglio la vita dei bambini. Le pellicole da imballaggio non sono giocattoli.

5. Disimballaggio e montaggio

5.1 Montare l'apparecchio

Prima che l'apparecchio sia messo in funzione, deve essere avvitato il piede **8**:

1. Estrarre l'apparecchio dalla confezione.
2. Rimuovere l'imballaggio di trasporto.
3. Verificare che l'apparecchio non presenti danni.
4. Collegare la parte posteriore **10** e la parte anteriore del piede d'appoggio **11**.

Indicazione: La parte posteriore del piede d'appoggio **10** è riconoscibile dalla scanalatura per il cavo di collegamento **9**.
5. Avvitare il piede d'appoggio **8** tramite l'anello filettato **12** fornito, sulla parte anteriore del ventilatore a torre.

Indicazioni:

- L'anello filettato **12** alla consegna è avvitato al di sotto del ventilatore a torre;
- Controllare che il cavo di collegamento si trovi nella scanalatura apposita **9**;
- Serrare l'anello **12** filettato. Non utilizzare alcun attrezzo.

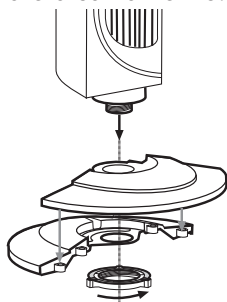

6. Scegliere un luogo di posizionamento conforme alle istruzioni di sicurezza (vedi "4. Indicazioni di sicurezza" a pagina 12).
7. Inserire la spina di rete in una presa di rete che corrisponda ai dati tecnici .

6. Funzionamento

6.1 Messa in funzione e spegnimento dell'apparecchio

1. Inserire la spina di rete in una presa di rete che corrisponda ai dati tecnici (vedi "3. Dati tecnici" a pagina 12).
2. Attivare l'alimentazione di rete, posizionando l'interruttore rotante **2** su **ON**.

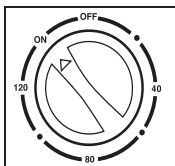

L'apparecchio è ora pronto per l'uso.

3. Disattivare l'alimentazione di rete, posizionando l'interruttore rotante **2** su **OFF**.

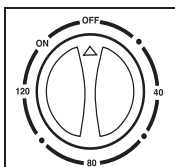

6.2 Regolazione dei livelli di ventilazione

Con i livelli di ventilazione si seleziona la velocità con cui l'apparecchio farà circolare l'aria nel locale.

L'apparecchio ha tre livelli di ventilazione:

- Livello 1, basso: Premere il tasto **6**;
- Livello 2, medio: Premere il tasto **4**;
- Livello 3, elevato: Premere il tasto **3**;

Premendo il tasto **7 "OFF"** l'apparecchio smette di funzionare.

6.3 Impostare la durata di funzionamento

L'apparecchio è dotato di un timer, con il quale è possibile impostare la durata di funzionamento desiderata tra 0 e 120 minuti.

1. Attivare il timer, mettendo l'interruttore rotante **2** su una posizione compresa tra 0 e 120 minuti. Contemporaneamente viene attivata l'alimentazione elettrica.

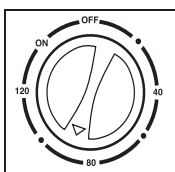

2. Per disattivare il timer, mettere l'interruttore rotante **2** su "OFF".

Indicazione: Se si desidera far funzionare l'apparecchio in modalità continua, l'interruttore rotante **2** deve essere impostato su "ON".

6.4 Funzione oscillazione

L'apparecchio è dotato di una funzione di oscillazione.

Questa funzione permette di far oscillare l'apparecchio per distribuire l'aria in uscita in modo uniforme nell'ambiente:

1. Attivare la funzione di oscillazione premendo il tasto per la funzione di oscillazione **5**.
2. Disattivare la funzione di oscillazione premendo nuovamente il tasto per la funzione di oscillazione **5**.

7. Pulizia

Per poter prolungare la durata dell'unità si consiglia di effettuare una pulizia regolare.



Pericolo! Per evitare il pericolo di folgorazioni o di ustioni:

- estrarre la spina dalla presa prima di ogni operazione di pulizia;
- non immergere l'unità in acqua;
- evitare la penetrazione di acqua o detersivi nell'apparecchio.

1. Rimuovere con cautela i depositi di polvere grossolani utilizzando un aspirapolvere.

2. Pulire l'unità esterna con un panno umido. Eventualmente con l'aggiunta di detersivo.

Attenzione! Evitare l'uso di detersivi aggressivi che possono danneggiare l'unità.

3. Strofinare con un panno inumidito con acqua pulita.
4. Riutilizzare l'apparecchio solo quando è completamente asciutto.

8. Smaltimento

8.1 Apparecchio



Il simbolo con il bidone della spazzatura su ruote depennato significa che nell'Unione Europea il prodotto deve essere smaltito nella spazzatura differenziata. Ciò

vale sia per il prodotto che per tutti gli accessori contrassegnati con lo stesso simbolo. I prodotti contrassegnati non possono essere smaltiti nei rifiuti normali, ma devono essere consegnati ad un ufficio accettazione di riciclaggio di apparecchiature elettriche ed elettroniche. Il riciclaggio aiuta a ridurre notevolmente il

consumo di materie grezze e soprattutto l'inquinamento ambientale. Rispettare scrupolosamente le disposizioni in materia di smaltimento in vigore nel proprio paese.

8.2 Imballaggio

Se volete smaltire la confezione, fate attenzione alle relative disposizioni ambientali del vostro paese.

9. Garanzia di HOYER Handel GmbH

Gentile cliente, questo apparecchio è accompagnato da una garanzia di 3 anni a partire dalla data di acquisto. In caso di difetti del prodotto può far valere i Suoi diritti nei confronti del venditore come previsto dalla legge. Tali diritti di legge non sono limitati dalla nostra garanzia, descritta di seguito in dettaglio.

Condizioni di garanzia

Il periodo di garanzia ha inizio dalla data di acquisto. Conservare pertanto lo scontrino di cassa originale, in quanto documento comprovante l'acquisto.

Se entro tre anni dalla data di acquisto di questo prodotto insorge un difetto di materiale o di fabbricazione, ci impegniamo a riparare o a sostituire a nostra scelta il prodotto. La prestazioni di garanzia presuppone, entro il termine di tre anni, la presentazione dell'apparecchio difettoso e della prova di acquisto (scontrino di cassa) e una breve descrizione scritta del difetto e del momento in cui è insorto.

Se il difetto è coperto dalla nostra garanzia, ci impegniamo a rispedire il prodotto riparato o un nuovo prodotto. Con la riparazione o la sostituzione del prodotto non decorre un nuovo periodo di garanzia.

Periodo di garanzia e rivendicazioni per difetti

Il periodo di garanzia non viene prolungato dalla prestazione di garanzia. Questo vale anche per le parti sostituite e riparate. Eventuali danni o difetti riscontrati già al momento dell'acquisto devono essere comunicati subito dopo l'apertura della confezione. Dopo lo scadere del periodo di garanzia le riparazioni vengono effettuate a pagamento.

Ambito della garanzia

L'apparecchio è stato prodotto rispettando i più severi standard di qualità ed è stato scrupolosamente testato prima della spedizione.

La garanzia copre i difetti di materiale o di fabbricazione. Non si estende alle parti del prodotto soggette a normale usura e considerate pertanto parti usurabili, né ai danni ai componenti più fragili, ad es. interruttori, batterie o parti in vetro.

La garanzia decade se il prodotto viene danneggiato, utilizzato o sottoposto a manutenzione in modo non conforme. Per un utilizzo conforme del prodotto è necessario attenersi a tutte le avvertenze contenute nelle istruzioni per l'uso.

Sono assolutamente da evitare gli utilizzi e le azioni che le istruzioni per l'uso sconsigliano.

Il prodotto è concepito esclusivamente per l'uso privato, non per quello commerciale.

La garanzia decade in caso di utilizzo indebito e non conforme, uso della forza e interventi non effettuati dal nostro centro d'assistenza autorizzato.

Svolgimento della garanzia

Per garantire una rapida evasione della richiesta del cliente, si consiglia di attenersi alla procedura seguente:

- Per tutte le richieste tenere a disposizione il numero di articolo (per questo apparecchio: IAN 96066) e lo scontrino di cassa comprovante l'acquisto.
- Il numero di articolo si trova sulla targhetta dati, inciso, sul frontespizio delle istruzioni (in basso a sinistra) oppure sull'adesivo sul retro o sulla parte inferiore dell'apparecchio.
- In caso di errori di funzionamento o altri difetti, contattare dapprima telefonicamente o per e-mail il centro d'assistenza riportato di seguito.
- Il prodotto difettoso può essere spedito gratuitamente all'indirizzo di assistenza fornito, allegando la prova di acquisto (scontrino di cassa) e indicando in cosa consiste il difetto e quando è stato riscontrato.



Su www.lidl-service.com è possibile scaricare questo e tanti altri manuali, video dei prodotti e software.



Centro d'assistenza

IT Assistenza Italia
Tel.: 02 36003201
E-Mail: hoyer@lidl.it

MT Assistenza Malta
Tel.: 80062230
E-Mail: hoyer@lidl.com.mt

CH Assistenza Svizzera
Tel.: 0842 665566 (0,08 CHF/Min.,
telefonia mobile max. 0,40 CHF/Min.)
E-Mail: hoyer@lidl.ch

IAN: 96066



Fornitore

Nota bene: l'indirizzo seguente **non è l'indirizzo d'assistenza**. Contattare dapprima il centro d'assistenza indicato sopra.

HOYER Handel GmbH
Kühnehöfe 5
D-22761 Hamburg
Germania

Índice

1. Descrição do aparelho	19
2. Designação das peças (ver página desdobrável)	19
3. Dados técnicos	20
4. Indicações de segurança.	20
5. Remoção da embalagem e instalação	22
6. Operar	23
7. Limpar	24
8. Eliminação	24
9. Garantia da HOYER Handel GmbH	24

Parabéns pela compra do seu novo aparelho.

Optou por um produto de grande qualidade. O manual de instruções é parte integrante deste produto. Este contém indicações importantes a respeito da sua segurança, utilização e eliminação.

Antes de utilizar o produto, familiarize-se com todas as indicações de utilização e de segurança. Utilize o produto apenas como descrito e nos campos de aplicação indicados.

Caso entregue o aparelho a terceiros, faça-o acompanhar da respetiva documentação.

1. Descrição do aparelho

1.1 Campo de aplicação

Com este ventilador torre SilverCrest STV 45 C2, poderá gerar circulação de ar em espaços interiores secos.

Este aparelho foi concebido para utilização doméstica e não para uso comercial.

O aparelho só pode ser instalado no chão.

1.2 Material fornecido

- 1 ventilador torre
- 1 base (composta por 2 peças)
- 1 anel roscado (aparafusado na parte inferior do ventilador)
- 1 manual de instruções

2. Designação das peças (ver página desdobrável)

- | | |
|--|--|
| 1 Ventilador torre | 7 Tecla de desligar (OFF) |
| 2 Interruptor rotativo e temporizador | 8 Base |
| 3 Tecla 3: nível de ventilação forte | 9 Reentrância para cabo de ligação à rede |
| 4 Tecla 2: nível de ventilação médio | 10 Metade traseira da base |
| 5 Tecla da função de rotação | 11 Metade dianteira da base |
| 6 Tecla 1: nível de ventilação fraco | 12 Anel roscado |

3. Dados técnicos

Alimentação de tensão: 220 - 240 V~/ 50/60 Hz

Potência máxima: 45 Watt

Classe de protecção: II



Designação	Símbolo	Valor	Unidade
Débito máximo do ventilador	F	16,98	m ³ /min
Potência absorvida do ventilador	P	38,9	W
Valor de serviço	SV	0,44	(m ³ /min)/W
Consumo energético em modo espera	Psb	0	W
Nível de potência sonora do ventilador	Lwa	55	dB(A)
Velocidade máxima do ar	c	2,17	m/s
Norma de medição para o valor de serviço	IEC 60879:1986+(corr.1992)		

4. Indicações de segurança

4.1 Terminologia

Neste manual de instruções, são utilizados os seguintes termos de sinalização:



Atenção!

Alto perigo. A inobservação da advertência pode provocar lesões físicas e pôr a vida em perigo.

Cuidado!

Perigo médio. A inobservação deste aviso pode provocar danos materiais.

Nota:

Baixo perigo. Modos a observar no manuseio do forno-grelhador.

4.2 Notas genéricas

- Leia atentamente este manual de instruções antes de utilizar o forno-grelhador. Este manual é um dos componentes do forno-grelhador e deverá estar disponível a qualquer momento.
- Use o aparelho exclusivamente para o campo de aplicação descrito (ver "1.1 Campo de aplicação" na página 19).
- Verifique se a tensão necessária (ver placa de características do forno-grelhador) coincide com a tensão da sua rede eléctrica.
- Este aparelho não se destina para ser utilizado por pessoas (inclusive crianças) com capacidades físicas, sensoriais ou mentais reduzidas e/ou que disponham de conhecimentos insuficientes salvo se forem vigiadas por uma pessoa responsável pela sua segurança ou tiverem sido instruídas adequadamente por esta mesma para o poderem utilizar. As crianças deviam ser vigiadas para excluir a possibilidade de brincarem com o aparelho.
- No caso de qualquer avaria, a reparação do forno-grelhador só deverá ser executada pelo nosso Service-

Center. Os dados de contacto encontram-se no "Service-Center" na página 26.

- O aparelho só pode ser instalado sobre uma superfície fixa, plana, seca e não inflamável.
- Certifique-se de que a tomada está num local acessível, de forma a que, caso necessário, possa rapidamente retirar a ficha de rede da corrente.

4.3 Protecção contra choques eléctricos



Atenção! As seguintes indicações de segurança servem para o proteger contra um choque eléctrico.

- Se o aparelho cair ao chão, levar uma forte pancada ou cair à água, não o pode continuar a usar. Neste caso, entre em contacto com o nosso serviço de assistência técnica. Os dados de contacto encontram-se no "Service-Center" na página 26.
 - Se o aparelho estiver danificado, o aparelho não pode ser utilizado. Neste caso, mande reparar o aparelho por pessoal especializado qualificado. Os dados de contacto encontram-se no "Service-Center" na página 26.
 - Se o cabo de alimentação deste aparelho for danificado, este tem de ser reparado pelo fabricante ou por pessoal qualificado para evitar perigos.
 - Nunca use o aparelho junto a um lava-louça, a uma banheira, a um duche ou a uma piscina, pois podem entrar salpicos de água para o seu interior.
 - Não deve entrar água ou outros líquidos no aparelho. Por isso:
 - nunca o utilize no exterior
 - nunca o mergulhe em água
- Se, mesmo assim, entrarem líquidos no aparelho, desligue imediatamente a ficha da tomada e mande reparar o aparelho por pessoal especializado qualificado. Os dados de contacto encontram-se no "Service-Center" na página 26.
- Nunca introduza os dedos ou qualquer objecto na grelha de protecção do aparelho.
 - Nunca toque no aparelho, no cabo eléctrico nem na ficha com as mãos húmidas.
 - Puxe o cabo eléctrico sempre pela ficha. Nunca puxe pelo cabo para o desligar da tomada.
 - Certifique-se de que o cabo não é dobrado ou esmagado.
 - Certifique-se de que o cabo não é danificado por arestas afiadas.
 - Mantenha o cabo eléctrico afastado de superfícies quentes (discos de fogões eléctricos, por exemplo).
 - Se não utilizar o aparelho durante um longo período de tempo, puxe a ficha da tomada. Só depois é que o aparelho fica totalmente sem corrente.
 - Evite a utilização de extensões eléctricas. O uso de extensões eléctricas só é permitido observando-se determinadas condições:
 - a extensão eléctrica deverá apropriar-se para a amperagem do aparelho;
 - a extensão eléctrica não deve ficar solta, representar um tropeço nem estar ao alcance de crianças;
 - a extensão eléctrica não deve estar danificada de qualquer forma;
 - não é permitido conectar outros aparelhos à tomada da rede eléctrica para além deste, dado que poderia produzir-se uma sobrecarga da rede

eléctrica (é proibido utilizar tomadas múltiplas!).

- O aparelho não pode ser operado com um temporizador externo ou com um sistema de controlo remoto em separado, como por exemplo uma tomada com controlo remoto.

4.4 Protecção contra ferimentos



Atenção! Respeite as seguintes indicações, a fim de evitar ferimentos.

- Certifique-se de que o cabo de alimentação nunca se encontra disposto de forma a que alguém tropece nele, fique preso ou o pise.

4.5 Para a segurança das crianças



Atenção! Na maior parte das vezes, as crianças não conseguem avaliar correctamente os perigos, podendo sofrer ferimentos. Por isso, preste atenção ao seguinte:

- Este produto só pode ser utilizado sob a vigilância de um adulto para garantir que as crianças não brincam com o aparelho.
- Mantenha sempre o aparelho fora do alcance das crianças.
- A película da embalagem também pode representar um perigo fatal para as crianças. As películas da embalagem não são um brinquedo.

5. Remoção da embalagem e instalação

5.1 Montar o aparelho

Antes de poder ligar o aparelho, tem de aparafusar a base **8**:

1. Retire o aparelho da embalagem.
2. Remova a embalagem de transporte.
3. Certifique-se de que o aparelho não está danificado.
4. Una a metade traseira da base **10** à metade dianteira **11**.

Nota: Poderá identificar a metade traseira da base **10** pela reentrância para o cabo de ligação à rede **9**.

5. Aperte bem a base **8** na parte inferior do ventilador torre com o parafuso roscado fornecido **12**.

Indicações:

- Aquando do fornecimento, o anel roscado **12** encontra-se aparafusado na zona inferior do ventilador torre;

- Certifique-se de que o cabo de ligação à rede se encontra na reentrância para o cabo de ligação à rede **9**;
- Aperte o anel roscado **12** à mão. Não utilize qualquer ferramenta.

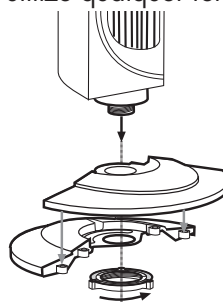

6. Escolha um local que vá de encontro às indicações de segurança (ver "4. Indicações de segurança" na página 20).
7. Insira a ficha de rede numa tomada de rede que corresponda aos dados técnicos.

6. Operar

6.1 Colocar o aparelho em funcionamento e desligar

1. Insira a ficha de rede numa tomada de rede que corresponda aos dados técnicos (ver "3. Dados técnicos" na página 20).
2. Ligue a alimentação de corrente, colocando o interruptor rotativo **2** na posição "**ON**".

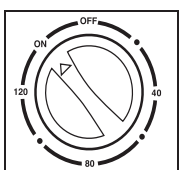

O aparelho está agora pronto a funcionar.

3. Desligue a alimentação de corrente, colocando o interruptor rotativo **2** na posição "**OFF**".

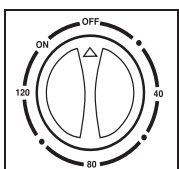

6.2 Ajustar o nível de ventilação

Através dos níveis de ventilação, selecciona a rapidez de circulação do ar pelo espaço. O aparelho dispõe de três níveis de ventilação:

- Nível 1, fraco: Premir a tecla **6**;
- Nível 2, médio: Premir a tecla **4**;
- Nível 3, forte: Premir a tecla **3**;

Se premir a tecla de desligar **7 "OFF"**, o aparelho deixa de funcionar.

6.3 Ajustar a duração de funcionamento

O aparelho dispõe de um temporizador que lhe permite ajustar a duração de funcionamento pretendida entre 0 e 120 minutos.

1. Ligue o temporizador, colocando o interruptor rotativo **2** num tempo à escolha, entre 0 e 120 minutos.

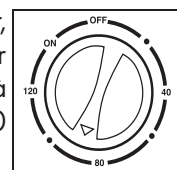

Simultaneamente, é ligada a alimentação de corrente.

2. Para desligar o temporizador, coloque o interruptor rotativo **2** na posição "**OFF**".

Nota: Se desejar que o aparelho funcione em modo contínuo, terá de colocar o interruptor rotativo **2** em "**ON**".

6.4 Função de rotação

O aparelho dispõe de uma função de rotação.

Esta faz com que o aparelho rode de um lado para o outro e o ar expelido seja, assim, distribuído de forma mais uniforme no espaço:

1. Active a função de rotação, premindo a tecla para a função de rotação **5**.
2. Desactive a função de rotação, premindo novamente a tecla para a função de rotação **5**.

7. Limpar

Para que possa usufruir do seu aparelho durante muito tempo deve limpá-lo regularmente.



Atenção! Para evitar o perigo de choque eléctrico ou de queimadura:

- Puxe a ficha de rede antes de cada limpeza
- Nunca mergulhe o aparelho em água;
- Não deixe entrar água ou produtos de limpeza no aparelho.

1. Remova acumulações de pó cuidadosamente com um aspirador.
2. Limpe o exterior do aparelho com um pano húmido. Também pode utilizar um pouco de detergente.

Cuidado! Nunca utilize produtos de limpeza agressivos ou abrasivos, a fim de evitar que o seu aparelho fique danificado.

3. Limpe com um pano humedecido em água limpa.
4. Volte a utilizar o aparelho unicamente quando ele estiver completamente seco.

8. Eliminação

8.1 Aparelho



O símbolo do contentor do lixo com rodas com uma cruz por cima significa que, na União Europeia, o produto tem de ser deixado numa recolha de lixo separada. Isto é válido para o produto e para todos os acessórios com este símbolo. Os produtos assinalados não podem ser eliminados com o lixo doméstico normal, tendo de ser entregues num ponto

de recolha para reciclagem de aparelhos eléctricos e electrónicos. A reciclagem ajuda a reduzir a utilização de matérias-primas e a preservar o ambiente. Respeite impreterivelmente os regulamentos sobre eliminação vigentes no seu país.

8.2 Embalagem

Para eliminar a embalagem, observe os regulamentos ambientais do seu país.

9. Garantia da HOYER Handel GmbH

Cara/o cliente,
o seu aparelho beneficia de uma garantia de 3 anos a partir da data da compra. A lei concede-lhe direitos legais contra o vendedor do produto caso este apresente

defeitos. Estes direitos legais não estão sujeitos a qualquer restrição perante as nossas condições de garantia especificadas em seguida.

Condições da garantia

O prazo da garantia começa a partir da data de compra. Conserve o talão de compra original, já que este é necessário como comprovativo da compra.

Se, dentro do prazo de três anos a partir da data da sua compra, este produto apresentar algum defeito no material ou de fabrico, assumimos, a nosso critério, a reparação ou substituição do mesmo sem quaisquer custos para si. A ativação da garantia pressupõe que, dentro do referido prazo de três anos, seja apresentado o aparelho defeituoso acompanhado do comprovativo da compra (talão de compra), juntamente com uma breve descrição por escrito do defeito e da data da sua ocorrência.

Se o defeito estiver coberto pela nossa garantia, ser-lhe-á entregue o produto reparado ou um novo produto. A reparação ou substituição do produto não implica o reinício do período de garantia.

Período de garantia e reclamações de defeitos no âmbito legal

A ativação da garantia não prolongará o período de garantia original. O mesmo se aplica às peças substituídas e reparadas. Quaisquer eventuais danos ou defeitos já existentes aquando da compra devem ser reportados imediatamente depois de desembalar o produto. As reparações necessárias depois de decorrido o período de garantia estão sujeitas a pagamento.

Âmbito da garantia

O aparelho foi produzido em conformidade com rigorosas diretivas de qualidade e criteriosamente verificado antes do fornecimento.

A ativação da garantia aplica-se a defeitos no material ou de fabrico. Esta garantia não se estende a partes do produto que estejam sujeitas ao desgaste normal, sendo por isso consideradas peças de desgaste, nem a danos em peças frágeis, p. ex., interruptores, acumuladores ou peças de vidro.

Esta garantia cessa se o produto tiver sido danificado, utilizado de modo incorreto ou sujeito a alguma reparação. A utilização correta do produto pressupõe que sejam criteriosamente respeitadas todas as instruções constantes do manual de instruções.

Quaisquer usos e aplicações que sejam desaconselhados ou contra os quais haja avisos no manual de instruções devem ser impreterivelmente evitados.

Este produto foi concebido exclusivamente para utilização privada e não para uso comercial.

O tratamento impróprio e incorreto, a aplicação de força excessiva e as intervenções efetuadas sem o consentimento do nosso Service-Center autorizado fazem cessar o direito à garantia.

Regularização em caso de ativação da garantia

Para garantir uma resposta rápida ao seu pedido, siga as indicações que se seguem:

- Tenha consigo o número do artigo (no caso deste aparelho: IAN 96066) e o talão de compra como comprovativo da compra para o caso de tal lhe ser solicitado.
- O número do artigo encontra-se na placa de características, numa gravura, na página de título destas instruções (canto inferior esquerdo) ou num

autocolante no verso ou na parte de baixo do aparelho.

- Se ocorrerem falhas de funcionamento ou outros defeitos, contacte em primeiro lugar o Service-Center seguidamente referido, por telefone ou por e-mail.
- Os produtos adquiridos com defeitos podem ser enviados para o endereço do serviço de assistência que lhe foi indicado, sem quaisquer portes de envio, devendo enviar também o respetivo comprovativo de compra (talão de compra) e a indicação do tipo de defeito e a data da sua ocorrência.



Este e muitos outros manuais, vídeos de produtos e software estão disponíveis para download em www.lidl-service.com.



Service-Center

PT Assistência Portugal
Tel.: 70778 0005 (0,12 EUR/Min.)
E-Mail: hoyer@lidl.pt

IAN: 96066



Fornecedor

Tenha em atenção que o endereço que se segue **não é o endereço do serviço de assistência**. Entre primeiro em contacto com o Service-Center acima mencionado.

HOYER Handel GmbH
Kühnhöfe 5
D-22761 Hamburg
Alemanha

Contents

1. Description	27
2. Names of parts (see fold-out page)	27
3. Technical data	28
4. Safety instructions	28
5. Unpack and set up	30
6. Operation	31
7. Cleaning	32
8. Disposal	32
9. HOYER Handel GmbH Warranty	32

Congratulations on the purchase of your new product.

You have selected a high-quality product. The operating instructions are a constituent part of this product. They contain important information about safety, use and disposal.

Familiarize yourself with all the operating and safety instructions before using the product. Use the product only as described and for the stated spheres of application.

If you pass the product on to a third party, always pass on all the documentation as well.

1. Description

1.1 Intended purpose

Use this SilverCrest STV 45 C2 tower fan to circulate air in dry indoor areas.

This appliance is intended for private use and is not suitable for commercial purposes. The appliance is floor standing only.

1.2 Scope of supply

- 1 tower fan
- 1 stand (consisting of 2 parts)
- 1 screw ring (screwed to the underside of the fan)
- 1 set of operating instructions

2. Names of parts (see fold-out page)

- | | |
|--|--|
| 1 Tower fan | 7 Off button (OFF) |
| 2 Rotary switch and timer | 8 Stand |
| 3 Button 3: high blower setting | 9 Depression for power supply cable |
| 4 Button 2: moderate blower setting | 10 Rear half of stand |
| 5 Button for oscillation function | 11 Front half of stand |
| 6 Button 1: low blower setting | 12 Screw ring |

3. Technical data

Power supply: 220 - 240 V~/ 50/60 Hz
 Maximum power: 45 watts
 Protection class: II



Description	Symbol	Value	Unit
Maximum fan flow rate	F	16,98	m ³ /min
Fan power input	P	38,9	W
Service value	SV	0,44	(m ³ /min)/W
Standby power consumption	Psb	0	W
Fan sound power level	Lwa	55	dB(A)
Maximum air velocity	c	2,17	m/s
Measurement standard for service value	IEC 60879:1986+(corr.1992)		

4. Safety instructions

4.1 Terms used

The following signalling terms are found in these Operating Instructions:



Warning!

High risk. Disregarding the warning may cause injury to life and limb.

Caution!

Medium risk. Disregarding the warning may cause damage to property.

Note:

Low risk. Circumstances that should be taken into account when dealing with this appliance.

4.2 General information

- Use the appliance only for the purpose described (see "1.1 Intended purpose" on page 27).
- Check whether the mains voltage (see type plate on the appliance) agrees with your mains voltage.
- This device is not intended to be used by individuals (including children) with limited physical, sensory or mental capabilities or with a lack of experience and/or lack of knowledge, unless supervised by a person responsible for their safety or they have received instructions from such a person as to how to use the device. Children should always be supervised to ensure that they do not play with the device.
- If there should be any malfunctions, the appliance may only be repaired by our Service Centre. The contact data can be found in "Service Centre" on page 34.
- Before using the appliance, be sure to read these Operating Instructions carefully. They are a component part of the appliance and must be available at all times.

- The appliance must only be set up on a firm, level, dry and non-flammable surface.
- Check that the power socket is easily accessible so that you can pull out the mains plug quickly if necessary.

4.3 Protection against electric shock



Warning! The following safety information is intended to protect you against electric shock.

- Do not use the appliance if it has fallen on the floor, received a hard blow or fallen into water. In this case, please contact our Service Centre. The contact data can be found in "Service Centre" on page 34.
- The appliance must not under any circumstances be used if it is damaged. Have the device repaired in such cases by a qualified specialist. The contact data can be found in "Service Centre" on page 34.
- If the mains cable for this appliance is damaged, it must be replaced by the manufacturer or a person with similar qualifications in order to avoid a hazard.
- Never use the appliance in the immediate vicinity of a sink, bath tub, shower or swimming pool as splashes might enter the appliance.
- Water or other liquids must never be allowed to enter the appliance. For this reason:
 - never use outdoors;
 - never place containers filled with liquid, such as drinking glasses, vases etc. on the appliance;

If nonetheless liquid does enter the appliance, unplug the mains plug immediately and have the appliance

repaired by a qualified specialist. The contact data can be found in "Service Centre" on page 34.

- Never insert fingers or any objects through the protective guards into the inside of the appliance.
- Never touch the appliance, the mains cord or the mains plug with moist hands.
- Always pull the mains cord out by the plug. Never pull it by the cord itself.
- Ensure that the mains cable is not kinked, twisted or crushed.
- Ensure that the mains cable is not damaged on sharp edges.
- Keep the mains cord away from hot surfaces (such as stove eyes).
- If you are not using the appliance for a prolonged period of time, remove the plug from the wall socket. Only then is the appliance completely free of current.
- You should avoid using extension cords. This is only allowed under very particular conditions:
 - The extension cord has to be suited for the appliance's amperage.
 - The extension cord must not be installed "loose": it must not be possible to trip over it or within the reach of children.
 - The extension cord must not by any means be damaged.
 - No other devices other than this appliance must be connected to the mains socket, as otherwise overloading of the power supply network could occur (multiple sockets are not allowed!).
- The appliance must not be operated with an external time switch or separate remote control system, such as a wireless remote control socket.

4.4 Protection against injury



Warning! To avoid injury, please observe the following information.

- Ensure that it is not possible for anyone to trip over or to get caught up in or step on the mains cable.

4.5 For the safety of your child



Warning! Children often cannot assess dangers correctly and are injured as a result. Please therefore observe the following:

- This product may only be used under adult supervision to ensure that children do not play with the appliance.
- Always take care to ensure the appliance is kept out of the reach of children at all times.
- Ensure that the packing foil does not become a deadly trap for a child. Packing foils are not toys.

5. Unpack and set up

5.1 Assemble appliance

Before the appliance can be started up, stand **8** needs to be screwed on.

1. Take the appliance out of the packaging.
2. Remove the transport packaging.
3. Check that the appliance has not sustained any damage.
4. Put rear half of the stand **10** and front half of the stand **11** together.

Note You can recognize rear half of the stand **10** by the depression for power supply cable **9**.

5. Use screw ring **12** supplied to screw stand **8** to the underside of the tower fan.

Notes

- On delivery, screw ring **12** is screwed onto the bottom of the tower fan.
- Ensure that power supply cable **9** is located in the depression provided for it.

- Tighten screw ring **12** hand-tight. Do not use a tool.

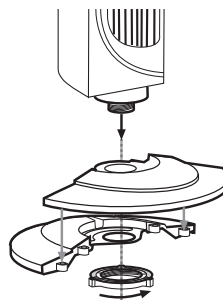

6. Select a location in line with the safety instructions (see "4. Safety instructions" on page 28).
7. Plug the power plug into a power supply socket which meets the technical data requirements.

6. Operation

6.1 Start and switch off the appliance

1. Plug the power plug into a power supply socket which meets the technical data requirements (see "3. Technical data" on page 28).
2. Switch on the power supply by turning rotary switch **2** to "ON".

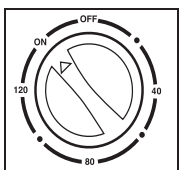

The appliance is now operational.

3. Switch off the power supply by turning rotary switch **2** to "OFF".

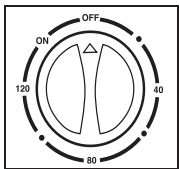

6.2 Set blower setting

The blower settings are used to select how fast the appliance circulates air in the room.

The appliance has three blower settings:

- 1, low: press button **6**;
- 2, moderate: press button **4**;
- 3, high: press button **3**.

Press the **7 "OFF"** button to stop the appliance working.

6.3 Set running time

The appliance has a timer which you can use to set the desired running time to between 0 and 120 minutes.

1. Switch on the timer by turning rotary switch **2** to any time between 0 and 120 minutes. The power supply is switched on at the same time.

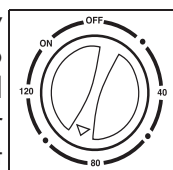

2. To switch off the timer, set rotary switch **2** to "OFF".

Note If you want the appliance to operate continuously, set rotary switch **2** to "ON".

6.4 Oscillation function

The appliance has an oscillation function.

This causes the appliance to move to and fro, distributing the air produced evenly throughout the room.

1. Switch on the oscillation function by pressing oscillation function key **5**.
2. Switch off the oscillation function by pressing oscillation function key **5** again.

7. Cleaning

To ensure your appliance gives you lasting service, you should clean it regularly.



Warning! To avoid the danger of an electric shock or burning:

- remove the mains plug before each clean;
- never immerse the appliance in water;
- never allow water or cleaning agent to run into the appliance.

1. Carefully remove major dust deposits with a vacuum cleaner.

2. Clean the outside of the appliance with a damp cloth. You could also use a little washing-up liquid.

Caution! Never use caustic or abrasive cleaning agents, as this could damage your appliance.

3. Wipe the appliance with a cloth moistened with clear water.

4. Do not use the appliance again until it has dried completely.

8. Disposal

8.1 Appliance



The symbol with the crossed-out rubbish bin on wheels means that within the European Union, the product must be disposed of to a sorted rubbish collection. This applies to the product and all accessories which are marked with this symbol. Marked products must not be disposed of via the regular domestic waste but must be handed in to a recycling centre for electrical or electronic

devices. Recycling helps to reduce the use of raw materials and to relieve the environment. It is therefore imperative that you follow the disposal regulations applicable in your country.

8.2 Packaging

If you would like to dispose of the packaging, please observe the corresponding environmental regulations in your country.

9. HOYER Handel GmbH Warranty

Dear Customer,

You have a warranty on this product which is valid for 3 years from the date of purchase. In the event of this product being defective, you have statutory rights against the seller of the product. These statutory

rights are not limited by our warranty as set out below.

Warranty conditions

The warranty period begins with the date of purchase. Please keep the original till receipt

in a safe place. This is required as your proof of purchase.

If a defect in materials or workmanship occurs within three years of the date your product was purchased, we will repair or replace the product at our discretion at no charge to you. This service under warranty assumes that the defective product and the proof of purchase (till receipt) are submitted within the three-year period and that a brief description in writing is provided of what the defect is and when it occurred.

If the defect is covered by our warranty, the repaired product or a new one will be sent back to you. There is no new warranty period following repair or replacement of the product.

Warranty period and statutory claims relating to defects

The warranty period is not extended when a service is provided under warranty. This also applies to replaced and repaired parts. Any damage or defects present at purchase must be reported immediately the product is unpacked. Repairs incurred once the warranty period has expired are chargeable.

Scope of warranty

The product has been carefully manufactured in accordance with strict quality guidelines and was thoroughly checked before being delivered.

The warranty applies to defective materials or workmanship. This warranty does not extend to product parts exposed to normal wear and tear (and which can therefore be considered wear parts) or to damage to fragile parts such as switches, batteries or parts made of glass.

This warranty is void if the product is damaged or if it is not used or maintained properly. All the information in the operating instructions should be observed precisely to ensure that the product is used properly.

It is essential to avoid intended uses and actions which are discouraged or warned against in the operating instructions.

The product is intended for only private use and not for commercial purposes.

The warranty is void in the event of misuse, incorrect treatment, use of force or interference by anyone other than our authorized service centre.

Warranty process

Please follow the instructions below to ensure that your claim is processed quickly.

- In case of any enquiry, please keep the article number (for this product: IAN 96066) and the till receipt as proof of purchase.
- The article number can be found on the rating plate, as an engraving, on the cover sheet of your instructions (bottom left) or as a label on the back or underside of your appliance.
- If malfunctions or any other defects should occur, in the first instance contact the Service Centre mentioned below by **telephone or e-mail**.
- Once a product has been recorded as defective, you can then send it Freepost to the service address you are given, enclosing the proof of purchase (till receipt) and quoting what the defect is and when it occurred.



You can download these instructions and many other manuals, product videos and software from www.lidl-service.com.



Service Centre

GB Service Great Britain
Tel.: 0871 5000 720 (£ 0.10/Min.)
E-Mail: hoyer@lidl.co.uk

IR Service Ireland
Tel.: 1890 930 034
(0,08 EUR/Min., (peak))
(0,06 EUR/Min., (off peak))
E-Mail: hoyer@lidl.ie

CY Service Cyprus
Tel.: 8009 4409
E-Mail: hoyer@lidl.com.cy

MT Service Malta
Tel.: 80062230
E-Mail: hoyer@lidl.com.mt

IAN: 96066



Supplier

Please note that the address below is **not a service address**. In the first instance, contact the service centre mentioned above.

HOYER Handel GmbH
Kühnehöfe 5
D-22761 Hamburg
Germany

Inhalt

1. Gerätebeschreibung	35
2. Benennung der Teile (siehe Ausklappseite)	36
3. Technische Daten	36
4. Sicherheitshinweise	36
5. Auspacken und aufstellen	38
6. Bedienen	39
7. Reinigen	40
8. Entsorgung	40
9. Garantie der HOYER Handel GmbH	41

Herzlichen Glückwunsch zum Kauf Ihres neuen Gerätes.

Sie haben sich damit für ein hochwertiges Gerät entschieden. Die Bedienungsanleitung ist Bestandteil dieses Gerätes. Sie enthält wichtige Hinweise für Sicherheit, Gebrauch und Entsorgung.

Machen Sie sich vor der Benutzung des Gerätes mit allen Bedien- und Sicherheitshinweisen vertraut. Benutzen Sie das Gerät nur wie beschrieben und für die angegebenen Einsatzbereiche.

Händigen Sie alle Unterlagen bei Weitergabe des Gerätes an Dritte mit aus.

1. Gerätebeschreibung

1.1 Verwendungszweck

Mit diesem Tower-Ventilator SilverCrest STV 45 C2 können Sie die Luft in trockenen Innenräumen umwälzen.

Dieses Gerät ist für den Einsatz in Privathaushalten und nicht für den gewerblichen Einsatz geeignet.

Das Gerät darf ausschließlich auf dem Boden aufgestellt werden.

1.2 Lieferumfang

- 1 Tower-Ventilator
- 1 Standfuß (bestehend aus 2 Teilen)
- 1 Schraubring (an der Unterseite des Ventilators aufgeschraubt)
- 1 Bedienungsanleitung

2. Benennung der Teile (siehe Ausklappseite)

- | | |
|---|--|
| 1 Tower-Ventilator | 7 Aus-Taste (OFF) |
| 2 Drehschalter und Timer | 8 Standfuß |
| 3 Taste 3: starke Gebläsestufe | 9 Vertiefung für Netzanschlussleitung |
| 4 Taste 2: mittlere Gebläsestufe | 10 Hintere Hälfte Standfuß |
| 5 Taste Schwenkfunktion | 11 Vordere Hälfte Standfuß |
| 6 Taste 1: schwache Gebläsestufe | 12 Schraubring |

3. Technische Daten

Spannungsversorgung: 220 - 240 V~/ 50/60 Hz
 Maximalleistung: 45 Watt
 Schutzklasse: II



Bezeichnung	Symbol	Wert	Einheit
Maximaler Volumenstrom	F	16,98	m ³ /min
Ventilator Leistungsaufnahme	P	38,9	W
Serviceverhältnis	SV	0,44	(m ³ /min)/W
Leistungsaufnahme im Bereitschaftszustand	Psb	0	W
Ventilator Schallleistungspegel	Lwa	55	dB(A)
Maximale Luftgeschwindigkeit	c	2,17	m/s
Messnorm für Ermittlung Serviceverhältniss	IEC 60879:1986+(corr.1992)		

4. Sicherheitshinweise

4.1 Begriffserklärung

Folgende Signalbegriffe finden Sie in dieser Bedienungsanleitung:



Warnung!

Hohes Risiko: Missachtung der Warnung kann Schaden für Leib und Leben verursachen.

Vorsicht!

Mittleres Risiko: Missachtung der Warnung kann einen Sachschaden verursachen.

Hinweis:

Geringes Risiko: Sachverhalte, die im Umgang mit dem Gerät beachtet werden sollten.

4.2 Allgemeine Hinweise

- Lesen Sie vor dem Gebrauch bitte sorgfältig diese Bedienungsanleitung. Sie ist Bestandteil des Gerätes und muss jederzeit verfügbar sein.

- Verwenden Sie das Gerät nur für den beschriebenen Verwendungszweck (siehe „1.1 Verwendungszweck“ auf Seite 35).
- Überprüfen Sie, ob die erforderliche Netzspannung (siehe Typenschild am Gerät) mit Ihrer Netzspannung übereinstimmt.
- Dieses Gerät ist nicht dafür bestimmt, durch Personen (einschließlich Kinder) mit eingeschränkten physischen, sensorischen oder geistigen Fähigkeiten oder mit mangelnder Erfahrung und/oder mangelndem Wissen benutzt zu werden, es sei denn, sie werden durch eine für ihre Sicherheit zuständige Person beaufsichtigt oder erhalten von ihr Anweisungen, wie das Gerät zu benutzen ist. Kinder sollten beaufsichtigt werden, um sicherzustellen, dass sie nicht mit dem Gerät spielen.
- Bei eventuellen Funktionsstörungen darf die Instandsetzung des Gerätes nur durch unser Service-Center erfolgen. Die Kontaktdaten finden Sie in „Service-Center“ auf Seite 42.
- Das Gerät darf ausschließlich auf einem festen, ebenen, trockenen und nicht brennbaren Untergrund aufgestellt werden.
- Achten Sie darauf, dass die Netzsteckdose gut zugänglich ist, damit Sie eventuell den Netzstecker schnell ziehen können.
- Wenn das Gerät beschädigt ist, darf das Gerät keinesfalls benutzt werden. Lassen Sie das Gerät in diesem Falle von qualifiziertem Fachpersonal reparieren. Die Kontaktdaten finden Sie in „Service-Center“ auf Seite 42.
- Wenn die Netzanschlussleitung dieses Gerätes beschädigt wird, muss sie durch den Hersteller oder eine ähnlich qualifizierte Person ersetzt werden, um Gefährdungen zu vermeiden.
- Benutzen Sie das Gerät niemals in unmittelbarer Nähe eines Spülbeckens, einer Badewanne, einer Dusche oder eines Schwimmbeckens, da Spritzwasser in das Gerät gelangen könnte.
- In das Gerät dürfen keinesfalls Wasser oder andere Flüssigkeiten gelangen. Daher:
 - niemals im Freien einsetzen,
 - niemals mit Flüssigkeit gefüllte Gefäße, wie Trinkgläser, Vasen etc. auf das Gerät stellen.

Falls doch einmal Flüssigkeit in das Gerät gelangt, ziehen Sie sofort den Netzstecker und lassen das Gerät von qualifiziertem Fachpersonal reparieren. Die Kontaktdaten finden Sie in „Service-Center“ auf Seite 42.

4.3 Schutz vor elektrischem Schlag



Warnung! Die folgenden Sicherheitshinweise sollen Sie vor einem elektrischen Schlag schützen.

- Sollte das Gerät zu Boden gefallen sein oder einen harten Schlag abbekommen haben, oder sollte es ins Wasser gefallen sein, dürfen Sie es nicht weiterbenutzen. Wenden Sie sich in diesem Fall an unser Service-Center. Die Kontaktdaten finden Sie in „Service-Center“ auf Seite 42.
- Versuchen Sie niemals mit Fingern oder Gegenständen durch die Öffnungen in das Innere des Gerätes zu fassen.
- Fassen Sie das Gerät, die Netzanschlussleitung oder den Netzstecker niemals mit feuchten Händen an.
- Ziehen Sie die Netzanschlussleitung stets am Netzstecker heraus. Ziehen Sie niemals an der Leitung selber.
- Achten Sie darauf, dass die Netzanschlussleitung nie geknickt oder gequetscht wird.

- Achten Sie darauf, dass die Netzanschlussleitung nicht durch scharfe Kanten beschädigt wird.
- Halten Sie die Netzanschlussleitung von heißen Flächen (z.B. Herdplatte) fern.
- Wenn Sie das Gerät längere Zeit nicht benutzen, ziehen Sie den Netzstecker aus der Netzsteckdose. Nur dann ist das Gerät völlig stromfrei.
- Die Benutzung von Verlängerungskabeln sollten Sie vermeiden. Sie ist nur unter ganz bestimmten Voraussetzungen gestattet:
 - Das Verlängerungskabel muss für die Stromstärke des Gerätes geeignet sein.
 - Das Verlängerungskabel darf nicht „fliegend“ verlegt sein: es darf nicht zur Stolperfalle werden oder von Kindern erreichbar sein.
 - Das Verlängerungskabel darf keinesfalls beschädigt sein.
 - Es dürfen keine weiteren Geräte als dieses Gerät an der Netzsteckdose angeschlossen werden, da es sonst zu einer Überlastung des Stromnetzes kommen kann (Verbot von Mehrfachsteckdosen!).
- Das Gerät darf nicht mit einer externen Zeitschaltuhr oder einem separaten Fern-

wirksystem, wie zum Beispiel einer Funksteckdose, betrieben werden.

4.4 Schutz vor Verletzungen



Warnung! Beachten Sie folgende Hinweise, um Verletzungen zu vermeiden.

- Achten Sie darauf, dass die Netzanschlussleitung nie zur Stolperfalle wird oder sich jemand darin verfangen oder darauftreten kann.

4.5 Zur Sicherheit Ihres Kindes



Warnung! Kinder können Gefahren oft nicht richtig einschätzen und sich dadurch Verletzungen zuziehen. Beachten Sie daher:

- Dieses Gerät darf nur unter Aufsicht von Erwachsenen verwendet werden um sicherzustellen, dass Kinder nicht mit dem Gerät spielen.
- Achten Sie sorgfältig darauf, dass sich das Gerät immer außerhalb der Reichweite von Kindern befindet.
- Achten Sie darauf, dass die Verpackungsfolie nicht zur tödlichen Falle für Kinder wird. Verpackungsfolien sind kein Spielzeug.

5. Auspacken und aufstellen

5.1 Gerät montieren

Bevor das Gerät in Betrieb genommen werden kann, muss der Standfuß **8** angeschraubt werden:

1. Nehmen Sie das Gerät aus der Verpackung.
2. Entfernen Sie die Transportverpackung.

3. Überprüfen Sie, dass das Gerät keine Beschädigungen aufweist.
4. Setzen Sie die hintere Hälfte des Standfußes **10** sowie die vordere Hälfte des Standfußes **11** zusammen.

Hinweis: Die hintere Hälfte des Standfußes **10** erkennen Sie an der Vertiefung für die Netzanschlussleitung **9**.

- Schrauben Sie den Standfuß **8** mit dem mitgelieferten Schraubring **12** an der Unterseite des Tower-Ventilators fest.

Hinweise:

- Der Schraubring **12** ist bei Auslieferung unten auf den Tower-Ventilator aufgeschraubt;
- Achten Sie darauf, dass die Netzanschlussleitung in der Vertiefung für die Netzanschlussleitung **9** liegt;

- Ziehen Sie den Schraubring **12** handfest an. Verwenden Sie kein Werkzeug.

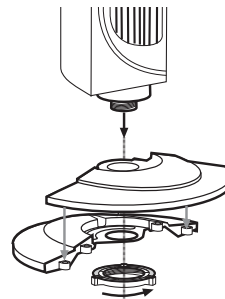

- Wählen Sie einen Standort, der den Sicherheitshinweisen entspricht (siehe „4. Sicherheitshinweise“ auf Seite 36).
- Stecken Sie den Netzstecker in eine Netzsteckdose, die den technischen Daten entspricht.

6. Bedienen

6.1 Gerät in Betrieb nehmen und ausschalten

- Stecken Sie den Netzstecker in eine Netzsteckdose, die den technischen Daten entspricht (siehe „3. Technische Daten“ auf Seite 36).
- Schalten Sie die Stromversorgung ein, indem Sie den Drehschalter **2** auf „**ON**“ stellen.

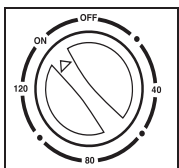

Das Gerät ist nun betriebsbereit.

- Schalten Sie die Stromversorgung aus, indem Sie den Drehschalter **2** auf „**OFF**“ stellen.

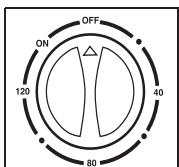

6.2 Gebläsestufe einstellen

Mit den Gebläsestufen wählen Sie, wie schnell das Gerät die Luft im Raum umwälzt. Das Gerät besitzt drei Gebläsestufen:

- Stufe 1, schwach: Taste **6** drücken;
- Stufe 2, mittel: Taste **4** drücken;
- Stufe 3, stark: Taste **3** drücken;

Wenn Sie die Aus-Taste **7** „**OFF**“ drücken, hört das Gerät auf, zu arbeiten.

6.3 Laufdauer einstellen

Das Gerät besitzt einen Timer, mit dem Sie die gewünschte Laufdauer zwischen 0 und 120 Minuten einstellen können.

- Schalten Sie den Timer ein, indem Sie Drehschalter **2** auf eine beliebige Zeit zwischen 0 und 120 Minuten stel-

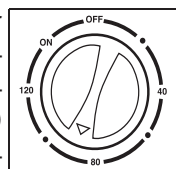

len. Gleichzeitig wird die Stromversorgung eingeschaltet.

- Um den Timer auszuschalten, stellen Sie den Drehschalter **2** auf „**OFF**“.

Hinweis: Wenn Sie das Gerät im Dauerbetrieb arbeiten lassen wollen, müssen Sie den Drehschalter **2** auf „**ON**“ stellen.

6.4 Schwenkfunktion

Das Gerät besitzt eine Schwenkfunktion. Diese bewirkt, dass das Gerät hin- und her schwenkt und dadurch die austretende Luft gleichmäßiger im Raum verteilt wird:

- Schalten Sie die Schwenkfunktion ein, indem Sie die Taste für die Schwenkfunktion **5** drücken.
- Schalten Sie die Schwenkfunktion aus, indem Sie die Taste für die Schwenkfunktion **5** erneut drücken.

7. Reinigen

Damit Sie lange Freude an Ihrem Gerät haben, sollten Sie es regelmäßig reinigen.



Warnung! Um die Gefahr eines elektrischen Schlages oder einer Verbrennung zu vermeiden:

- Ziehen Sie vor jeder Reinigung den Netzstecker.
- Tauchen Sie das Gerät nie in Wasser.
- Lassen Sie kein Wasser oder Reinigungsmittel in das Gerät laufen.

- Entfernen Sie grobe Staubablagerungen vorsichtig mit einem Staubsauger.
- Reinigen Sie das Gerät außen mit einem feuchten Lappen. Sie können auch etwas Spülmittel nehmen.

Vorsicht! Verwenden Sie niemals scharfe oder scheuernde Reinigungsmittel, da Ihr Gerät dadurch beschädigt werden könnte.

- Wischen Sie mit einem Lappen, der mit klarem Wasser angefeuchtet ist, nach.
- Benutzen Sie das Gerät erst wieder, wenn es vollständig getrocknet ist.

8. Entsorgung

8.1 Gerät



Das Symbol der durchgestrichenen Abfalltonne auf Rädern bedeutet, dass das Gerät in der Europäischen Union einer getrennten Müllsammlung zugeführt werden muss. Dies gilt für das Gerät und alle mit diesem Symbol gekennzeichneten Zubehörteile.

Gekennzeichnete Geräte dürfen nicht über den normalen Hausmüll entsorgt werden, sondern müssen an einer Annahmestelle für das Recycling von elektrischen und elektronischen Geräten abgegeben werden. Recycling hilft, den Verbrauch von Rohstoffen zu reduzieren und die Umwelt zu

entlasten. Informationen zur Entsorgung und zur Lage des nächsten Recyclinghofes erhalten Sie z.B. bei Ihrer Stadtreinigung oder in den Gelben Seiten.

8.2 Verpackung

Wenn Sie die Verpackung entsorgen möchten, achten Sie auf die entsprechenden Umweltvorschriften in Ihrem Land.

9. Garantie der HOYER Handel GmbH

Sehr geehrte Kundin, sehr geehrter Kunde, Sie erhalten auf dieses Gerät 3 Jahre Garantie ab Kaufdatum. Im Falle von Mängeln dieses Gerätes stehen Ihnen gegen den Verkäufer des Gerätes gesetzliche Rechte zu. Diese gesetzlichen Rechte werden durch unsere im Folgenden dargestellte Garantie nicht eingeschränkt.

Garantiebedingungen

Die Garantiefrist beginnt mit dem Kaufdatum. Bitte bewahren Sie den Original Kassenbon gut auf. Diese Unterlage wird als Nachweis für den Kauf benötigt.

Tritt innerhalb von drei Jahren ab dem Kaufdatum dieses Gerätes ein Material- oder Fabrikationsfehler auf, wird das Gerät von uns – nach unserer Wahl – für Sie kostenlos repariert oder ersetzt. Diese Garantieleistung setzt voraus, dass innerhalb der Dreijahresfrist das defekte Gerät und der Kaufbeleg (Kassenbon) vorgelegt und schriftlich kurz beschrieben wird, worin der Mangel besteht und wann er aufgetreten ist. Wenn der Defekt von unserer Garantie gedeckt ist, erhalten Sie das reparierte oder ein neues Gerät zurück. Mit Reparatur oder Austausch des Gerätes beginnt kein neuer Garantiezeitraum.

Garantiezeit und gesetzliche Mängelansprüche

Die Garantiezeit wird durch die Gewährleistung nicht verlängert. Dies gilt auch für ersetzte und reparierte Teile. Eventuell schon beim Kauf vorhandene Schäden und Mängel müssen sofort nach dem Auspacken gemeldet werden. Nach Ablauf der Garantiezeit anfallende Reparaturen sind kostenpflichtig.

Garantieumfang

Das Gerät wurde nach strengen Qualitätsrichtlinien sorgfältig produziert und vor Anlieferung gewissenhaft geprüft.

Die Garantieleistung gilt für Material- oder Fabrikationsfehler. Diese Garantie erstreckt sich nicht auf Geräteteile, die normaler Abnutzung ausgesetzt sind und daher als Verschleißteile angesehen werden können oder für Beschädigungen an zerbrechlichen Teilen, z. B. Schaltern, Akkus oder Teilen, die aus Glas gefertigt sind.

Diese Garantie verfällt, wenn das Gerät beschädigt, nicht sachgemäß benutzt oder gewartet wurde. Für eine sachgemäße Benutzung des Gerätes sind alle in der Bedienungsanleitung aufgeführten Anweisungen genau einzuhalten.

Verwendungszwecke und Handlungen, von denen in der Bedienungsanleitung abgeraten oder vor denen gewarnt wird, sind unbedingt zu vermeiden.

Das Gerät ist lediglich für den privaten und nicht für den gewerblichen Gebrauch bestimmt.

Bei missbräuchlicher und unsachgemäßer Behandlung, Gewaltanwendung und bei Eingriffen, die nicht von unserem autorisierten Service-Center vorgenommen wurden, erlischt die Garantie.

Abwicklung im Garantiefall

Um eine schnelle Bearbeitung Ihres Anliegens zu gewährleisten, folgen Sie bitte den folgenden Hinweisen:

- Bitte halten Sie für alle Anfragen die Artikelnummer (für dieses Gerät: IAN 96066) und den Kassenbon als Nachweis für den Kauf bereit.
- Die Artikelnummer entnehmen Sie bitte dem Typenschild, einer Gravur, auf dem Titelblatt ihrer Anleitung (unten links) oder als Aufkleber auf der Rück- oder Unterseite.
- Sollten Funktionsfehler oder sonstige Mängel auftreten, kontaktieren Sie zunächst das nachfolgend benannte Service-Center **telefonisch** oder per **E-Mail**.
- Ein als defekt erfasstes Gerät können Sie dann unter Beifügung des Kaufbelegs (Kassenbon) und der Angabe, worin der Mangel besteht und wann er aufgetreten ist, für Sie portofrei an die Ihnen mitgeteilte Service-Anschrift übersenden.



Auf www.lidl-service.com können Sie diese und viele weitere Handbücher, Produktvideos und Software herunterladen.



Service-Center

DE Service Deutschland

Tel.: 0800-5435111

(kostenlos)

E-Mail: hoyer@lidl.de

AT Service Österreich

Tel.: 0820 201 222

(0,15 EUR/Min.)

E-Mail: hoyer@lidl.at

CH Service Schweiz

Tel.: 0842 665566

(0,08 CHF/Min.,

Mobilfunk max. 0,40 CHF/Min.)

E-Mail: hoyer@lidl.ch

IAN: 96066



Lieferant

Bitte beachten Sie, dass die folgende Anschrift **keine Serviceanschrift** ist. Kontaktieren Sie zunächst das oben benannte Service-Center.

HOYER Handel GmbH

Kühnehöfe 5

22761 Hamburg

Deutschland

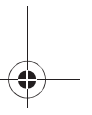
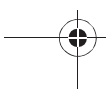
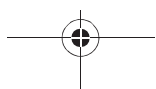
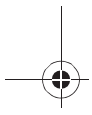
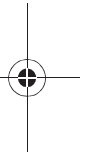
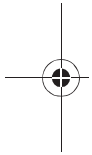
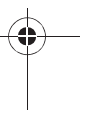
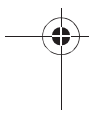
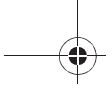



HOYER HANDEL GMBH
Kühnhöfe 5
D-22761 Hamburg

Estado de las informaciones · Stato attuale delle conoscenze ·
Estado das informações · Status of information ·
Stand der Informationen:

10/2013 · Ident.-Nr.: STV 45 C2

IAN 96066

5 

