

UTDRAG

PT

ES

GR

NL



Design and Quality
IKEA of Sweden

| | |
|------------------|-----------|
| PORTUGUÊS | 4 |
| ESPAÑOL | 17 |
| ΕΛΛΗΝΙΚΑ | 30 |
| DUTCH | 43 |



Consulte a última página deste manual para obter a lista completa dos Centros de Assistência IKEA Autorizados e os respectivos números de telefone nacionais.



Consultar la última página de este manual donde se indica la lista completa de Centros de Asistencia IKEA Autorizados con sus números de teléfono nacionales.



Στην τελευταία σελίδα του φυλλαδίου θα βρείτε τον πλήρη κατάλογο των εξουσιοδοτημένων Κέντρων Σέρβις ΙΚΕΑ με τον αριθμό τηλεφώνου της κάθε χώρας.





Op de laatste bladzijde van deze handleiding vindt u de complete lijst van de door IKEA erkende servicebedrijven met de bijbehorende nationale telefoonnummers.

Índice

| | | | |
|--------------------------|----|-----------------------|----|
| Informações de segurança | 4 | Dados técnicos | 12 |
| Descrição do produto | 8 | Eficiência energética | 13 |
| Limpeza e manutenção | 9 | Aspetos ambientais | 14 |
| O que fazer se... | 11 | GARANTIA IKEA | 14 |

Informações de segurança

 Para sua segurança e funcionamento correto do aparelho, agradecemos que leia este manual com atenção, antes da instalação do aparelho e da sua colocação em funcionamento. Conserve estas instruções sempre junto do aparelho, mesmo em caso de cedência ou transferência a terceiros. É importante que os utilizadores tenham conhecimento de todas as características de funcionamento e de segurança do aparelho.

 A ligação dos cabos deve ser realizada por um técnico competente.

- O fabricante declina toda e qualquer responsabilidade por eventuais danos decorrentes da instalação ou utilização incorreta ou imprópria do aparelho.
- A distância mínima de segurança entre a placa de cozedura e o exaustor aspirante é de 500 mm para os exaustores de fogões elétricos e de 650 mm para os exaustores de fogões a gás.
- Se as instruções de instalação da placa de cozinha a gás especificarem uma distância maior, é necessário respeitá-la.
- Verifique se a tensão da rede elétrica corresponde à indicada na chapa de características aplicada no interior do exaustor.
- Devem ser instalados dispositivos de seccionamento na instalação fixa, em conformidade com a legislação sobre sistemas de cablagem.
- Para os aparelhos da Classe I, certifique-se de que a rede elétrica doméstica dispõe de um sistema eficaz de ligação à terra.

- Ligue o aspirador à chaminé usando um tubo que tenha, pelo menos, 120 mm de diâmetro. O percurso do tubo de exaustão de fumo deve ser o mais curto possível.
- Não ligue o exaustor a condutas de fumo que transportem fumos de combustão (de caldeiras, lareiras, etc.).
- Se o exaustor for utilizado em conjunto com aparelhos não elétricos (por ex. aparelhos alimentados a gás), é necessário que haja ventilação suficiente no aposento, para impedir o retorno dos gases de escape. Quando o exaustor é utilizado em conjunto com outros aparelhos não alimentados eletricamente, a pressão negativa no aposento não deve ultrapassar 0,04 mbar, para evitar que os fumos retornem ao aposento através do exaustor.
- O ar não deve ser evacuado através de condutas utilizadas para descarregar o fumo de aparelhos de combustão alimentados a gás ou com outros combustíveis.
- Se o cabo de alimentação estiver danificado, deve ser substituído pelo fabricante ou por um técnico do serviço de assistência.
- Ligue a ficha a uma tomada em conformidade com os regulamentos em vigor, numa posição acessível.
- Em relação às medidas técnicas e de segurança que é necessário respeitar para evacuar o fumo, é importante seguir atentamente os regulamentos estabelecidos pelas autoridades locais.

 **ADVERTÊNCIA:** Antes de instalar o exaustor, retire as películas de proteção.

- Utilize apenas parafusos e quinquilharia apropriada para o exaustor.

 **ADVERTÊNCIA:** A não instalação dos parafusos ou dos elementos de fixação em conformidade com estas instruções pode causar risco de choque elétrico.

- Ligue o exaustor à rede elétrica através de um interruptor bipolar com, pelos menos, 3 mm de distância entre os

contactos.

- Não olhe diretamente para a luz com instrumentos óticos (binóculo, lupa...).
- Não cozinhe flamejados debaixo do exaustor, porque há risco que incêndio.
- Este aparelho pode ser utilizado por crianças com idade igual ou superior a 8 anos e por pessoas com capacidades físicas, sensoriais ou mentais diminuídas ou com experiência e conhecimento insuficientes, desde que sejam vigiadas e tenham recebido instrução sobre a utilização do aparelho em condições de segurança e compreendam os perigos que o seu uso comporta. As crianças não devem brincar com o aparelho. A limpeza e manutenção do aparelho não devem ser realizadas por crianças, a não ser que sejam vigiadas.
- Vigie as crianças, certificando-se de que não brinquem com o aparelho.
- O aparelho não deve ser utilizado por pessoas (incluindo crianças) com capacidades psico-físico-sensoriais diminuídas ou com experiência e conhecimentos insuficientes, salvo se vigiadas atentamente e instruídas.

 As partes acessíveis podem atingir temperaturas muito elevadas durante a utilização dos aparelhos de cozedura.

- Limpe e/ou substitua os filtros, respeitando os intervalos de tempo especificados pelo fabricante (perigo de incêndio).
- Tem de haver uma ventilação adequada do local, sempre que o exaustor for utilizado simultaneamente com aparelhos que utilizem gás ou outros combustíveis (não aplicável a aparelhos que apenas descarregam ar no local).
-  Utilize apenas com lâmpadas halógenas de tungsténio autoprotegidas ou com lâmpadas de halogenetos metálicos autoprotegidas.
- Substitua a blindagem de proteção, se estiver danificada.

Utilização

- Desligue o interruptor de alimentação do aparelho ou retire a ficha da tomada de corrente, antes de realizar qualquer serviço de limpeza ou manutenção.
- O exaustor não deve ser utilizado como superfície de apoio.
- O exaustor foi concebido exclusivamente para uso doméstico, para eliminar os cheiros da cozinha.
- Nunca utilize o exaustor senão para o fim para que foi concebido.
- Nunca deixe chamas altas desprotegidas sob o exaustor, quando ele estiver em funcionamento.
- Ajuste a intensidade da chama de maneira a incidir exclusivamente no fundo da panela utilizada e não ultrapassar o diâmetro desta, certificando-se de que não incide dos lados.
- As fritadeiras devem ser vigiadas constantemente durante o funcionamento, porque as gorduras e óleos excessivamente aquecidos são facilmente inflamáveis.

Modo de instalação

O exaustor foi concebido para instalação e utilização na "versão aspirante" ou na "versão reciclagem de ar".

Versão aspirante (ver o símbolo



nas instruções de instalação)

O vapor de cozedura é aspirado e conduzido para o exterior através de um tubo de descarga (não fornecido de série) instalado na saída de vapor do exaustor.

Assegure-se de que o tubo de descarga está bem instalado na saída de ar, utilizando um sistema de ligação adequado.

Versão reciclagem de ar (ver o



símbolo nas instruções de instalação)

O ar é depurado através de um ou vários filtros e é posto novamente em circulação no ambiente.

Importante: Assegure-se de que há boa circulação de ar à volta do exaustor.

Importante: Se o exaustor não trazer os filtros de carvão montados de série, é necessário encomendá-los e montá-los antes de usar o aparelho. Os filtros estão disponíveis no comércio.

O exaustor deve ser instalado longe de áreas muito sujas, janelas, portas e fontes de calor.

Os acessórios para fixação na parede não estão incluídos, porque variam consoante o material da parede. Utilize sistemas de fixação adequados para o tipo de paredes de sua casa e para o peso do aparelho. Para informações mais detalhadas, contacte o revendedor especializado.

Guarde estas instruções para futura referência.

Descrição do produto

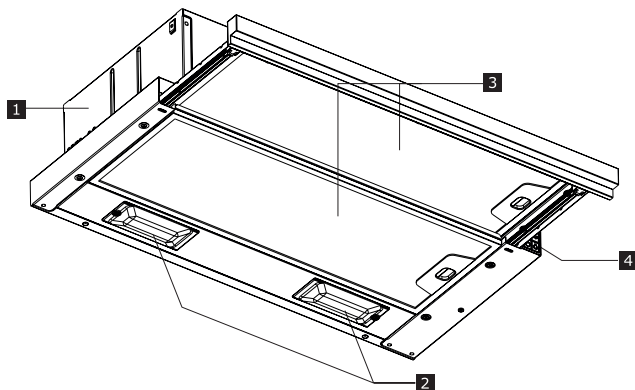

- 1** Corpo do exaustor
- 2** Iluminação com LED
- 3** Filtro antigordura
- 4** Quadro de comandos

Quadro de comandos

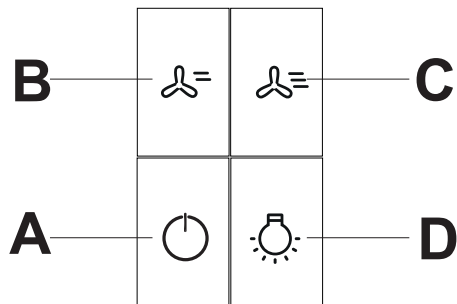

| | |
|----------|---|
| A | Põe o motor a funcionar à velocidade I e desliga o motor, qualquer que seja a velocidade. |
| B | Liga o motor à velocidade II. |
| C | Liga o motor à velocidade III. |
| D | Acende e apaga o sistema de iluminação à intensidade máxima. |

* Se o painel de aspiração deslizante estiver fechado, a luz do exaustor e o motor estão desligados.

Sugestões gerais

- Ligue o exaustor à velocidade mínima quando começa a cozinhar e mantenha-o a funcionar, uns minutos, após concluída a cozedura.
- Aumente a velocidade apenas se houver grandes quantidades de fumo e vapor e use a(s) velocidade(s) intensiva(s) apenas em situações extremas.
- Substitua o filtro ou filtros de carvão sempre que for necessário, para manter uma boa eficiência na redução dos cheiros.
- Limpe o filtro ou os filtros antigordura sempre que for necessário, para manter uma boa eficiência na absorção de gorduras.
- Use o diâmetro máximo de canalização indicado neste manual, para otimizar a eficiência e reduzir o mais possível a emissão de ruído.

Limpeza e manutenção



Desligue o interruptor que liga e desliga o aparelho ou retire a ficha da tomada de corrente, antes de realizar qualquer serviço de limpeza ou manutenção.

IMPORTANTE Limpe o exaustor com um pano húmido e detergente líquido neutro.

Filtro de carvão de longa duração (verde)

O filtro antidores pode ser lavado e regenerado a cada 3-4 meses (ou com maior frequência no caso de utilização intensiva do exaustor), até um máximo de 8 ciclos de regeneração (no caso de uma utilização especialmente intensiva, recomenda-se não exceder os 5 ciclos).

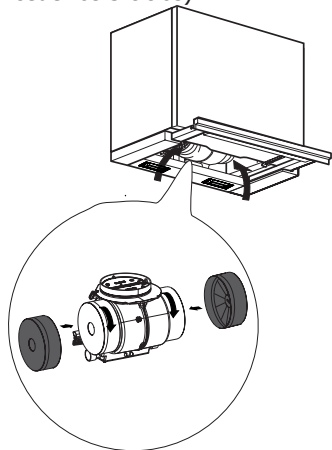

Processo de regeneração:

- Lave na máquina de lavar louça à temperatura MÁX. de 70° ou lave à mão em água quente, tendo o cuidado de não usar esponjas abrasivas (não utilize detergentes!).
- Seque o forno à temperatura máxima de 70° durante 2 horas (recomenda-se ler com atenção o manual de utilização e as instruções de montagem do seu forno).

Filtros antigordura

Lave sempre ou substitua os filtros segundo os intervalos de tempo indicados, a fim de manter o exaustor em bom estado de funcionamento e evitar o risco potencial de incêndio devido ao excesso de acumulação de gordura.

Os filtros antigordura devem ser limpos a cada 2 meses de funcionamento, ou com maior frequência no caso de utilização muito intensiva, e podem ser lavados na máquina de lavar louça.

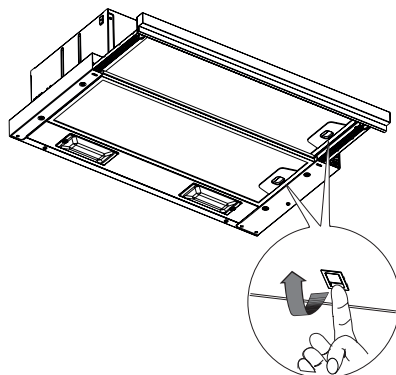

Substituição das lâmpadas

Desaperte as lâmpadas, utilizando luvas de proteção e substitua-as por lâmpadas novas com as mesmas características (potência 4W, engate E14).

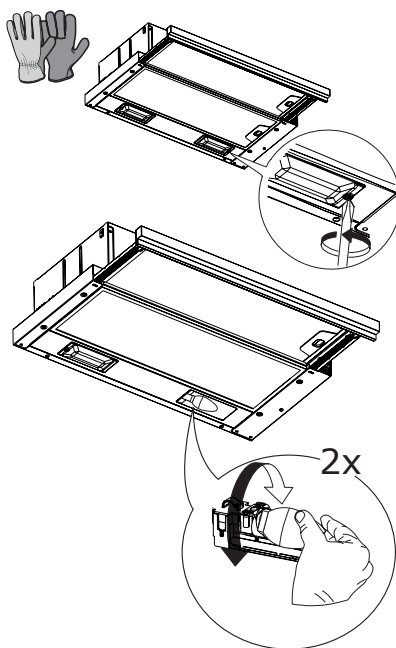

| Lâmpada | Potência (W) | Engate | Tensão (V) | Medidas (mm) | Código ILCOS |
|--|--------------|--------|------------|--------------|-----------------------------|
|  | 4 | E14 | 220-240 | 107 x 37 | DRBB/F-4-220-240-E14-35/100 |

O que fazer se...

Perante uma anomalia, comece por tentar resolver a questão sozinho. Se não conseguir encontrar a solução do problema, contacte um centro de assistência autorizado.

i Em caso de utilização indevida do aparelho ou se a instalação não tiver sido realizada de acordo com as instruções de montagem, poderá ser necessário pagar a visita de um técnico do Centro de Assistência mesmo durante o período de validade da garantia.

| PROBLEMA | CAUSA POSSÍVEL | SOLUÇÃO |
|--|---|--|
| O aparelho não tem estabilidade | O aparelho não foi instalado corretamente | Obedeça às instruções de instalação fornecidas com o aparelho. |
| O aparelho não está horizontal | O aparelho não foi instalado corretamente | Respeite as instruções de instalação fornecidas com o aparelho. |
| O desempenho funcional do aparelho em termos de absorção de gordura é insuficiente | Presença de óleo e gordura nos filtros de carvão. | Respeite a frequência de limpeza dos filtros indicada no manual de utilização |
| O aparelho não funciona | O aparelho não está ligado corretamente. | Verifique se o cabo de rede está ligado à unidade do motor e se a ficha está ligada à tomada |
| A luz não funciona | O LED está avariado | É possível substituir a lâmpada sem contactar o Centro de Assistência Autorizado. |
| O exaustor é mais ruidoso do que o cliente esperava. | Sendo o diâmetro da saída de ar na parede muito pequeno, provoca uma perda de pressão e o aumento da velocidade do motor. | Siga as instruções de instalação fornecidas com o aparelho. |
| | O produto está instalado em modo recirculação. | O produto em modo de recirculação (e com o filtro de carvão a ser utilizado) é mais barulhento do que um produto em modo extração. |
| | A conduta de ventilação tem mais de uma curva. | Se o sistema de evacuação de fumo do edifício tiver muitas curvas ou for muito extenso, o produto poderá revelar-se mais barulhento. |

Antes de contactar o Centro de Assistência Autorizado:

Ligue de novo a aparelho, para verificar se o problema desapareceu. Em caso negativo, desligue o aparelho e repita a operação uma hora depois.

Se, após os controlos indicados no guia de resolução de problemas, voltar a ligar o aparelho e ele ainda não funcionar corretamente, contacte o Centro de Assistência Autorizado, explicando claramente o problema e especificando:

- o tipo de anomalia detetada;
- o modelo do seu aparelho;
- o tipo e o número de série do aparelho (indicado na chapa de características).

Dados técnicos

| | | Unidade | Valor |
|--|-------------------|---------|----------------------|
| Tipo de produto | | | Exaustor telescópico |
| Medidas | Largura | mm | 598,5 |
| | Profundidade | mm | Mín. 387 - Máx 537 |
| | Altura mín./máx | mm | 215 |
| Débito de ar máx.* - Descarga | | m3/h | 340 |
| Nível máx. de ruído - Descarga | | dBA | 67 |
| Débito de ar máx*- Reciclagem | | m3/h | 140 |
| Nível máx. de ruído* - Reciclagem | | dBA | 72 |
| Potência total | | W | 108 |
| Informações da lâmpada | Tipo | | LED |
| | Número e potência | | 2 x 4W |
| | Engate | | E14 |
| Altura mínima de instalação - placa a gás | | mm | 650 |
| Altura mínima de instalação - placa elétrica | | mm | 500 |
| Peso líquido | | Kg | 7,6 |

* Velocidade máxima (excluindo boost).



Este aparelho foi concebido, fabricado e comercializado em conformidade com as Diretivas CEE.

Os dados técnicos estão indicados na chapa de características aplicada no interior do aparelho.

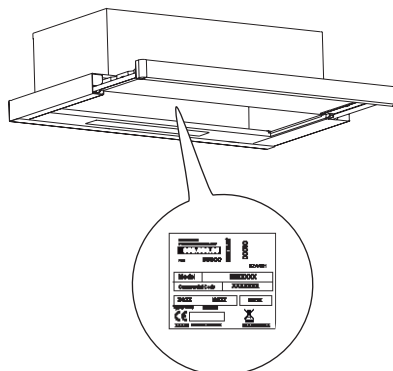

Eficiência energética

| Informações sobre o produto de acordo com o regulamento UE nº 66/2014 | Unidade | Valor |
|--|-------------------|----------------------|
| Identificação do modelo | | UTDRAG 103.891.42 |
| Consumo anual de energia | kWh/a | 38,6 |
| Fator de aumento de tempo | | 1,3 |
| Eficiência dinâmica dos fluidos | | 18,1 |
| Índice de eficiência energética | | 66,9 |
| Débito de ar medido no ponto de maior eficiência | m ³ /h | 194,0 |
| Pressão de ar medida no ponto de maior eficiência | Pa | 232 |
| Débito de ar máximo | m ³ /h | 340,0 |
| Potência elétrica medida no ponto de maior eficiência | W | 69,0 |
| Potência nominal do sistema de iluminação | W | 8,0 |
| Iluminação média produzida pelo sistema de iluminação na placa de cozedura | lux | 130 |
| Consumo de energia medido em modo de espera | W | N/D |
| Consumo de energia medido no modo Desligado | W | 0,00 |
| Nível sonoro à velocidade máxima (sem programação intensiva) | dBA | 67 |

Normas de referência:

CEI EN 61591
 CEI EN 60704-1
 CEI EN 60704-2-13
 CEI EN 60704-3
 EN 50564

Poupança de energia

O aparelho goza de características que ajudam a poupar energia durante a cozedura diária.

Aspetos ambientais

Manutenção

- O símbolo  aplicado no produto ou na sua embalagem indica que o produto não pode ser eliminado como resíduo doméstico. Deverá ser entregue num centro de recolha seletiva próprio para reciclagem de resíduos de equipamentos elétricos e eletrónicos. A eliminação correta deste produto contribui para evitar os possíveis efeitos negativos para o meio ambiente e a saúde que seriam criados pela manipulação imprópria dos seus resíduos.

Para mais informações sobre o local onde entregar o produto para reciclagem, contacte a delegação local, os serviços municipais ou a loja onde comprou o produto.

Materiais de embalagem

Os materiais com o símbolo  são recicláveis. Elimine a embalagem em contentores para reciclagem próprios.

GARANTIA IKEA

Qual é a duração da garantia IKEA?

Esta garantia é válida durante cinco (5) anos a contar da data original de compra do aparelho no IKEA. O talão de compra original é indispensável como comprovativo de compra. Eventuais reparações efetuadas no âmbito da garantia não prorrogarão o período de garantia do aparelho.

Quem fornece o serviço de assistência?

A assistência aos clientes será garantida pelo fornecedor de serviços de assistência nomeado pelo IKEA, através da sua organização ou da sua rede de parceiros de assistência autorizados.

O que está coberto por esta garantia?

A garantia cobre as avarias do aparelho causadas por defeitos de material ou de fabrico, a partir da data da sua compra numa loja IKEA. Esta garantia aplica-se apenas aos aparelhos destinados a uso doméstico. As exceções estão expressamente indicadas no parágrafo intitulado

“O que não está coberto por esta garantia?” Durante o período de validade da garantia, os custos de reparação, peças, mão de obra e deslocação do pessoal de manutenção serão a cargo do fornecedor de serviços nomeado pelo IKEA, desde que o produto possa ser reparado sem custos ingentes. Estas condições obedecem às diretivas UE (Nº. 99/44/CE) e às normas e regulamentos locais aplicáveis. As peças substituídas passam a ser propriedade do IKEA.

O que fará o IKEA para resolver o problema?

O fornecedor de serviços nomeado pelo IKEA examinará o produto e, à sua exclusiva discricção, decidirá se o problema observado está ou não coberto pela garantia IKEA. Em caso positivo, o fornecedor de serviços nomeado pelo IKEA ou um seu parceiro autorizado decidirá, à sua exclusiva discricção, se reparar o produto com defeito ou substituí-lo por outro igual ou equivalente.

O que não está coberto por esta garantia?

- Desgaste causado pelo uso normal do produto.
- Danos causados de forma deliberada ou por negligência devido ao não respeito das instruções de funcionamento, danos decorrentes de uma instalação incorreta ou de ligação a uma tensão de rede não correta. Danos provocados por reação química ou eletroquímica, ferrugem, corrosão ou danos causados pela água, incluindo o excesso de calcário nas condutas de água. Danos causados por fenómenos meteorológicos e naturais.
- Consumíveis, incluindo baterias e lâmpadas.
- Peças decorativas e não funcionais que não afetem a utilização normal do aparelho, tais como riscos e eventuais alterações de cor.
- Danos acidentais causados por substâncias ou objetos estranhos e pela limpeza ou desobstrução de filtros, sistemas de drenagem ou gavetas de detergente.
- Danos a partes como vitrocerâmica, acessórios, cestos de louça e talheres, tubos de alimentação e drenagem, vedantes, lâmpadas e respetivas coberturas, ecrãs, botões, revestimentos e partes de revestimentos ou invólucros, a não ser que se comprove que tais danos tenham resultado de defeito de produção.
- Casos em que não tenham sido detetadas falhas ou deficiências durante a visita de um técnico.
- Reparações que não tenham sido realizadas pelo fornecedor de serviços nomeado pelo IKEA ou por um seu parceiro autorizado, ou sempre que não tenham sido utilizadas peças não originais.
- Reparações causadas pela instalação

incorreta ou não conforme às especificações.

- Utilização do aparelho em ambiente não doméstico, como por exemplo, para uso profissional ou comercial.
- Danos de transporte. No caso de ser o cliente a transportar o produto para sua casa ou para outra morada, o IKEA não se responsabilizará pelos eventuais danos que possa sofrer durante o transporte. No entanto, se for o IKEA a efetuar a entrega do produto na morada do cliente, os eventuais danos sofridos pelo produto durante o transporte serão cobertos pela presente garantia.
- Custo da instalação inicial do aparelho IKEA. No entanto, se um fornecedor de serviços nomeado pelo IKEA ou um seu parceiro autorizado reparar ou substituir o aparelho ao abrigo da presente garantia, o fornecedor de serviços ou o seu parceiro autorizado deverá reinstalar o aparelho reparado ou instalar o aparelho de substituição, se necessário.

Estas restrições não se aplicam aos trabalhos realizados com competência por pessoal qualificado, utilizando as peças originais para adaptar o aparelho às normas de segurança de outro país da UE.

Aplicabilidade das leis nacionais

Além dos direitos previstos na lei, variáveis de país para país, a garantia IKEA concede ao cliente direitos legais específicos. No entanto, tais condições não limitam, de modo algum, os direitos do consumidor definidos na legislação local.

Área de validade

Para aparelhos adquiridos num país da UE e levados para outro país da UE, os serviços serão fornecidos com base nas condições de garantia aplicáveis no novo país. A obrigação de fornecer o serviço com base nas condições de garantia só existe se:

- o aparelho estiver em conformidade e instalado de acordo com as especificações técnicas do país em que ocorre o pedido de assistência ao abrigo da garantia;
- o aparelho estiver em conformidade e instalado de acordo com as Instruções de montagem e as informações de segurança do Manual de utilização.

Serviço Pós-venda exclusivo para aparelhos IKEA:

Não hesite em contactar o Serviço Pós-venda IKEA para:

1. recorrer à garantia;
2. pedir esclarecimentos sobre a instalação dos aparelhos IKEA nos móveis de cozinha IKEA. O serviço não prestará assistência ou esclarecimentos sobre:
 - instalação de cozinhas IKEA completas;
 - ligações elétricas (se o aparelho for fornecido sem cabos e sem ficha), ligações à rede de água e de gás, porque têm de ser realizadas por um técnico de assistência autorizado.
3. pedir esclarecimentos sobre o conteúdo do Manual de utilização e as especificações do aparelho IKEA.

Para garantir o fornecimento do melhor serviço de assistência, leia com atenção as Instruções de montagem e/ou o Manual de utilização, antes de nos contactar.

Como contactar-nos, se necessitar dos nossos serviços



Consulte a lista completa dos fornecedores de serviços IKEA, com os respetivos números de telefone nacionais, na última página deste manual.

Importante! Para lhe garantir um serviço mais rápido, recomenda-se utilizar os números de telefone indicados no fim deste manual. Quando necessitar de assistência para o seu aparelho, consulte sempre os seus códigos específicos transcritos neste manual. Antes de nos contactar, certifique-se de que tem à mão o código de artigo IKEA (de 8 dígitos) do aparelho para o qual necessita de assistência.

Importante! GUARDE O TALÃO DE COMPRA! É o seu comprovativo de compra que precisará de apresentar para poder recorrer à garantia. No talão também estão indicados o nome e o código (de 8 dígitos) do aparelho IKEA adquirido. **Necessita de mais ajuda?**

Para outras questões não relacionadas com o serviço de assistência dos seus aparelhos, contacte a loja IKEA mais próxima. Recomendamos que leia com atenção a documentação do aparelho, antes de contactar-nos.

Índice

| | | | |
|--------------------------|----|-----------------------|----|
| Información de seguridad | 17 | Datos técnicos | 25 |
| Descripción del producto | 21 | Eficiencia energética | 26 |
| Limpieza y mantenimiento | 22 | Aspectos ambientales | 27 |
| Qué hacer si... | 24 | GARANTÍA IKEA | 27 |

Información de seguridad

 Para garantizar su seguridad y el correcto funcionamiento del equipo, lea con atención este manual antes de instalar y utilizar el equipo. Mantenga estas instrucciones siempre con la unidad, aun cuando la ceda o transfiera a terceros. Es importante que los usuarios conozcan todas las características de funcionamiento y seguridad del equipo.

 Las conexiones de los cables deben ser realizadas por un técnico competente.

- El fabricante no se hace responsable de los daños derivados de una instalación o un uso inadecuados.
- La distancia mínima de seguridad entre la placa de cocción y la campana extractora es de 500 mm en caso de cocinas eléctricas y de 650 mm en caso de cocinas de gas.
- Si las instrucciones de instalación de la placa de cocción de gas especifican una distancia mayor que la indicada anteriormente, es necesario tenerlo en cuenta.
- Compruebe que la tensión de alimentación corresponda a la indicada en la placa de datos colocada en el interior de la campana.
- Los dispositivos de desconexión se deben instalar en la instalación fija de acuerdo con la normativa sobre sistemas de cableado.
- Para los equipos de clase I, compruebe que la red de alimentación doméstica tenga una conexión a tierra adecuada.
- Conecte la campana a la chimenea con un tubo de al menos

120 mm de diámetro. El recorrido de los humos debe ser lo más corto posible.

- No conecte la campana extractora a conductos de humos que transporten humos de combustión (por ejemplo, de calderas, chimeneas, etc.).
- Si la campana se utiliza en combinación con equipos no eléctricos (por ejemplo, equipos de gas), en la habitación se debe asegurar un grado de ventilación suficiente para evitar el retorno de flujo de los gases evacuados. Cuando la campana se utiliza en combinación con equipos no alimentados por corriente eléctrica, la presión negativa en la habitación no debe ser superior a 0,04 mbar para evitar que los vapores se vuelvan a aspirar en el local por parte de la campana.
- El aire no debe ser evacuado a través de un conducto utilizado para la descarga de los humos de equipos de combustión alimentados por gas u otros combustibles.
- El cable de alimentación, si está dañado, debe ser reemplazado por el fabricante o por un técnico del servicio de asistencia.
- Conecte el enchufe a una toma conforme a las normas vigentes y en un lugar accesible.
- Con respecto a las medidas técnicas y de seguridad que deben tomarse para la descarga de los humos, es importante seguir escrupulosamente las normas establecidas por las autoridades locales.

 **ADVERTENCIA:** Antes de instalar la campana, retire las películas protectoras.

- Utilice solo tornillos y accesorios adecuados para la campana.

 **ADVERTENCIA:** No instalar los tornillos o elementos de sujeción de acuerdo con estas instrucciones puede comportar riesgos de descargas eléctricas.

- Conecte la campana a la red de alimentación eléctrica por medio de un interruptor bipolar con una distancia entre los

contactos de al menos 3 mm.

- No observe directamente con instrumentos ópticos (prismáticos, lupa...).
- No realice flambeados bajo la campana: se podría producir un incendio.
- Este dispositivo puede ser utilizado por niños menores de 8 años de edad y personas con capacidades psicológicas, físicas o sensoriales reducidas o con falta de experiencia y conocimiento, siempre que estén cuidadosamente supervisados e instruidos sobre cómo utilizar de forma segura el equipo y los peligros que esto conlleva. Asegúrese de que los niños no jueguen con el equipo. La limpieza y el mantenimiento por parte del usuario no pueden ser desempeñadas por niños, a menos que sean supervisados.
- Supervise a los niños, asegurándose de que no jueguen con el equipo.
- El equipo no debe ser utilizado por personas (incluidos niños) con reducidas capacidades psicológicas, físicas o sensoriales o con experiencia o conocimiento inadecuados, a menos que hayan recibido supervisión o instrucción

 Las partes accesibles pueden calentarse mucho durante el uso de los aparatos de cocción.

- Limpie y/o reemplace los filtros después del período de tiempo especificado (peligro de incendio).
- Debe haber una ventilación adecuada del local cuando la campana se utiliza simultáneamente a aparatos de gas u otros combustibles (no se aplica a aparatos que descargan únicamente el aire en el local).
-  Use únicamente lámparas halógenas de tungsteno autoprotegidas o lámparas de halogenuros metálicos autoprotegidas.
- Sustituya la pantalla de protección si presenta grietas.

Uso

- Apague o desconecte el aparato de la red eléctrica antes de cualquier operación de limpieza o mantenimiento.
- La campana no debe utilizarse como superficie de apoyo.
- La campana extractora está diseñada exclusivamente para uso doméstico con el fin de eliminar los olores de la cocina.
- No utilice nunca la campana para fines distintos de aquellos para los que fue diseñada.
- No deje llamas altas bajo la campana cuando está funcionando.
- Ajuste la intensidad de la llama de manera que se dirija exclusivamente hacia el fondo del recipiente de cocción y asegúrese de que no sobresalga por los lados.
- Las freidoras deben ser controladas durante su uso: el aceite sobrecalentado puede incendiarse.

Modo de instalación

La campana se ha diseñado para instalarse y usarse en "versión de aspiración" o en "versión de recirculación de aire".



Versión de recirculación (véase el símbolo en las instrucciones de instalación)

El aire se filtra a través de uno o más filtros y se envía de nuevo a la habitación.

Importante: Asegúrese de que haya una correcta circulación del aire alrededor de la campana.

Importante: Si la campana no se suministra con los filtros de carbón, estos deben ser pedidos e instalados antes de utilizar el equipo. Los filtros pueden comprarse en tiendas especializadas. La campana debe instalarse lejos de zonas particularmente sucias, ventanas, puertas y fuentes de calor.

Los accesorios para el montaje en la pared no se incluyen debido a que varían según el material de la pared. Utilice sistemas de sujeción adecuados a las paredes de la habitación y al peso del equipo.

Para obtener información más detallada, póngase en contacto con un distribuidor especializado.

Guarde estas instrucciones para poderlas consultar en cualquier momento.



Versión de aspiración (véase el símbolo en las instrucciones de instalación)

El vapor de cocción es aspirado y transportado a la zona exterior de la habitación a través de un tubo de evacuación (no suministrado), instalado en la salida del vapor de la campana. Asegúrese de que el tubo de evacuación esté correctamente instalado a la salida de aire mediante un sistema de conexión adecuado.

Descripción del producto

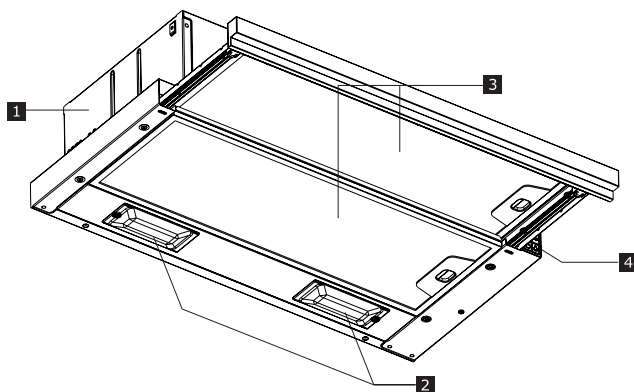

- 1** Cuerpo de la campana
- 2** Iluminación de led
- 3** Filtro de grasa
- 4** Tablero de mandos

Tablero de mandos

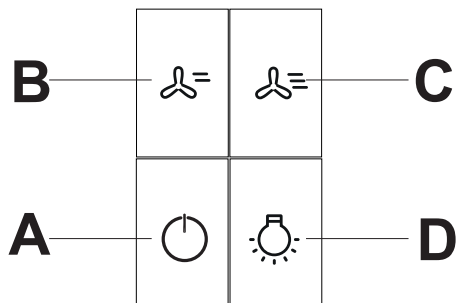

| | |
|----------|--|
| A | Pone en marcha el motor a la velocidad uno y apaga el motor a cualquier velocidad. |
| B | Pone en marcha el motor a la velocidad dos. |
| C | Pone en marcha el motor a la velocidad tres. |
| D | Se enciende y se apaga el sistema de iluminación a la máxima intensidad. |

* Si el panel de aspiración corredero está cerrado, la luz de la campana y el motor están apagados.

Consejos generales

- Ponga en marcha la campana a la velocidad mínima cuando empiece a cocinar y déjela funcionando durante unos minutos una vez finalizada la cocción.
- Aumente la velocidad solo en presencia de grandes cantidades de humo y vapor y use la(s) velocidad(es) intensiva(s) solo en situaciones extremas.
- Cambie el filtro o los filtros de carbón cuando sea necesario para mantener una eliminación de olores eficiente.
- Limpie el filtro o los filtros de grasa cuando sea necesario para mantener una absorción de grasas eficiente.
- Utilice el diámetro máximo de la canalización que se indica en este manual con el fin de optimizar la eficiencia y reducir el ruido al mínimo.

Limpieza y mantenimiento

 Apague o desconecte el equipo de la red de alimentación antes de cualquier operación de limpieza o mantenimiento.

IMPORTANTE Limpie la campana con un paño húmedo y un detergente líquido neutro.

Filtro de carbón de larga duración (verde)

El filtro antiolor se puede lavar y regenerar cada 3-4 meses (o con más frecuencia si la campana es sometida a un uso intensivo), hasta un máximo de 8 ciclos de regeneración (en caso de uso particularmente intensivo, se recomienda no exceder 5 ciclos).

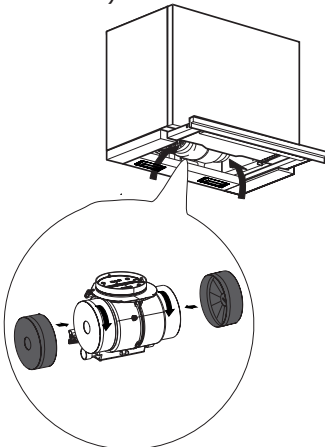

Procedimiento de regeneración:

- Lávelo en el lavavajillas a una temperatura MÁXIMA de 70 °C o lávelo a mano en agua caliente sin utilizar esponjas abrasivas (no utilice detergentes).
- Seque en el horno a una temperatura MÁXIMA de 70 °C durante 2 horas (se aconseja leer atentamente el manual de uso y las instrucciones de montaje del propio horno).

Filtros de grasa

Limpie o cambie los filtros según los intervalos especificados a fin de mantener la campana en buen estado de funcionamiento y evitar el potencial peligro de incendio debido a una acumulación excesiva de grasa.

Los filtros de grasa deben limpiarse cada 2 meses de funcionamiento o con mayor frecuencia en caso de uso muy intensivo y se pueden lavar en el lavavajillas.

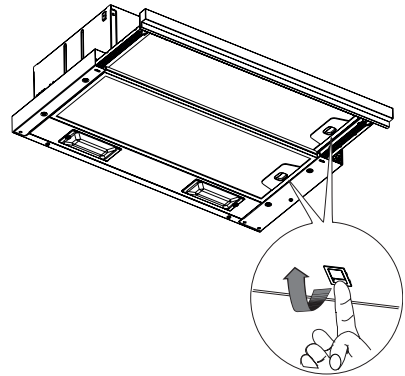

Sustitución de bombillas

Desenrosque las bombillas utilizando guantes de seguridad y sustitúyalas por lámparas nuevas de las mismas características (potencia 4 W, casquillo E 14)

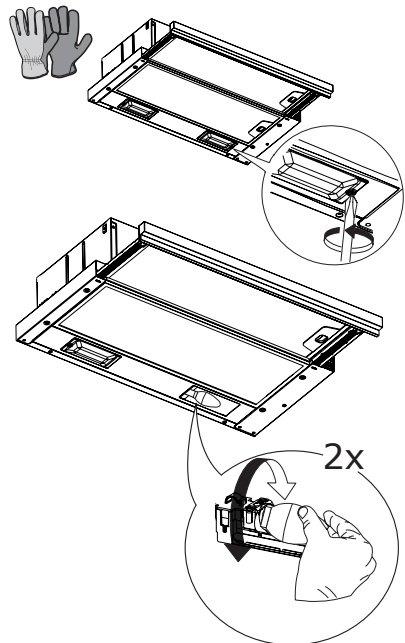

| Lámpara | Potencia (W) | Casquillo | Tensión (V) | Dimensiones (mm) | Código ILCOS |
|--|--------------|-----------|-------------|------------------|-----------------------------|
|  | 4 | E14 | 220-240 | 107 x 37 | DRBB/F-4-220-240-E14-35/100 |

Qué hacer si ...

Si hay un fallo, en primer lugar trate de encontrar una solución por sí mismo. Si no puede resolver el problema por sí mismo, póngase en contacto con el Servicio de Asistencia.

i En el caso de un uso inadecuado o si la instalación no se ha realizado respetando las instrucciones de montaje, es posible que tenga que pagar una visita del técnico del Centro de Asistencia Autorizado incluso durante el período de la garantía.

| PROBLEMA | POSIBLE CAUSA | SOLUCIÓN |
|---|--|---|
| El equipo no es estable | El equipo no está instalado correctamente | Respete las instrucciones de instalación proporcionadas con el equipo. |
| El equipo no está nivelado | El equipo no está instalado correctamente | Respete las instrucciones de instalación proporcionadas con el equipo. |
| Las prestaciones en términos de captura de grasas no son satisfactorias | Presencia de aceite y grasa en los filtros metálicos o en los filtros de carbón | Respete la frecuencia de limpieza de los filtros según se describe en el manual del usuario |
| El equipo no funciona | El equipo no está conectado correctamente | Compruebe que el cable de alimentación esté conectado al grupo motor o que el enchufe esté conectado a la toma |
| La luz no funciona | El led está roto | Es posible cambiar la lámpara sin ponerse en contacto con el Centro de Asistencia Autorizado. |
| La campana es más ruidosa con respecto a las expectativas del cliente. | El diámetro de la salida de aire en la pared, al ser demasiado pequeño, provoca una pérdida de presión y el aumento de la velocidad del motor. | Siga las instrucciones de instalación proporcionadas con el equipo. |
| | El producto está instalado en modo de recirculación. | El producto en modo de recirculación (y usando el filtro de carbón) es más ruidoso que un producto en modo de extracción. |
| | El conducto de ventilación tiene más de una curva. | Si el sistema de evacuación de humos del edificio tiene muchas curvas o cubre una distancia larga, el producto puede ser más ruidoso. |

Antes de contactar con el Centro de Asistencia Autorizado:

Vuelva a encender el equipo para ver si el problema ha desaparecido. De lo contrario, apáguelo de nuevo y repita la operación al cabo de una hora.

Si el equipo no funciona correctamente después de realizar las comprobaciones indicadas en la guía de solución de problemas y después de volverlo a encender, póngase en contacto con el Centro de Asistencia Autorizado, explicando claramente el problema y especificando:

- el tipo de fallo;
- el modelo;
- el tipo y el número de serie del equipo (indicado en la placa).

Datos técnicos

| | | Unidad | Valor |
|---|-------------------|-------------------|---------------------|
| Tipo de producto | | | Campana telescópica |
| Dimensiones | Ancho | mm | 598,5 |
| | Profundidad | mm | Mín. 387 - Máx. 537 |
| | Altura mín./máx. | mm | 215 |
| Caudal de aire máximo* - Descarga | | m ³ /h | 340 |
| Nivel máximo de ruido - Descarga | | dBA | 67 |
| Caudal de aire máximo* - Recirculación | | m ³ /h | 140 |
| Nivel máximo de ruido *- Recirculación | | dBA | 72 |
| Potencia total | | W | 108 |
| Información sobre la lámpara | Tipo | | LED |
| | Número y potencia | | 2 x 4W |
| | Casquillo | | E14 |
| Altura mínima de instalación - placa de cocción de gas | | mm | 650 |
| Altura mínima de instalación - placa de cocción eléctrica | | mm | 500 |
| Peso neto | | kg | 7,6 |

* Velocidad máxima (excluido boost)



Este equipo ha sido diseñado, fabricado y comercializado según las directivas de la UE.

Los datos técnicos se muestran en la placa colocada en el interior del equipo.

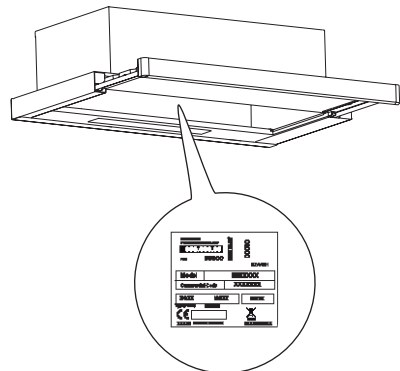

Eficiencia energética

| Información sobre el producto de acuerdo con el Reglamento UE N.º 66/2014 | Unidad | Valor |
|--|---------------|----------------------|
| Identificación del modelo | | UTDRAG 103.891.42 |
| Consumo anual de energía | kWh/a | 38,6 |
| Coeficiente de incremento del tiempo | | 1,3 |
| Eficiencia fluidodinámica | | 18,1 |
| Índice de eficiencia energética | | 66,9 |
| Caudal de aire medido en el punto de mayor eficiencia | m³/h | 194,0 |
| Presión de aire medida en el punto de mayor eficiencia | Pa | 232 |
| Caudal de aire máximo | m³/h | 340,0 |
| Alimentación eléctrica medida en el punto de mayor eficiencia | W | 69,0 |
| Potencia nominal del sistema de iluminación | W | 8,0 |
| Iluminación media del sistema de iluminación en la placa de cocción | lux | 130 |
| Consumo de corriente medido en modo standby | W | N/A |
| Consumo de corriente medido en modo off | W | 0,00 |
| Nivel de ruido a la velocidad máxima (sin el ajuste intensivo) | dBA | 67 |

Normas de referencia:

EN/IEC 61591
 EN/IEC 60704-1
 EN/IEC 60704-2-13
 EN/IEC 60704-3
 EN 50564

Ahorro energético

El equipo incluye características que ayudan a ahorrar energía al cocinar todos los días.

Aspectos ambientales

Mantenimiento

- El símbolo  en el producto o en el embalaje indica que el producto no se debe considerar un desecho doméstico normal. El producto a eliminar se debe llevar a un centro de recogida apropiado para el reciclado de equipos eléctricos y electrónicos. Mediante la eliminación de este producto de manera apropiada, se contribuye a evitar consecuencias negativas para el medio ambiente y para la salud, que pudieran derivarse de una eliminación inadecuada del

producto.

Para obtener informaciones más detalladas sobre el reciclaje de este producto, ponerse en contacto con el ayuntamiento, el servicio local de eliminación de desechos o la tienda donde se compró el producto.

Materiales de embalaje

Los materiales con el símbolo  son reciclables. Eliminar el embalaje en contenedores de reciclaje.

GARANTÍA IKEA

¿Por cuánto tiempo es válida la garantía IKEA?

Esta garantía es válida por cinco (5) años desde la fecha original de compra del equipo en IKEA. El recibo de compra original se requiere como prueba de compra. Una reparación realizada bajo garantía no extiende el período de garantía del equipo.

¿Quién provee el servicio de asistencia?

La asistencia a los clientes será garantizada por el proveedor de servicios designado por IKEA a través de su propia organización o por su red de partners de asistencia autorizados.

¿Qué cubre la garantía?

La garantía cubre cualquier defecto de materiales o de fabricación del equipo y es válida a partir de la fecha de compra del equipo en una tienda IKEA. La garantía es válida solamente para los equipos de uso doméstico. Las excepciones se describen en la sección "¿Qué

no cubre la garantía?". En el período de la garantía, el proveedor de servicios designado por IKEA pagará los costes de reparación, los repuestos, la mano de obra y los gastos de viaje del personal de mantenimiento, siempre que el producto pueda ser reparado sin costes demasiado elevados. Estas condiciones están en línea con las directivas de la UE (N. 99/44/CE) y las normas y disposiciones locales. Las piezas sustituidas pasarán a ser propiedad de IKEA.

¿Cómo IKEA interviene para resolver el problema?

El proveedor de servicios designado por IKEA examinará el producto para determinar, a su discreción, si cumple con la cobertura de garantía de IKEA. Si es así, el proveedor de servicios designado por IKEA o su partner de asistencia autorizado decidirá, a su sola discreción, si repara el producto defectuoso o lo reemplaza por un producto igual o equivalente.

¿Qué no cubre la garantía?

- Desgaste normal.
- Daños causados deliberadamente, daños provocados por el incumplimiento de las instrucciones de funcionamiento, por una instalación incorrecta o realizada siguiendo una conexión a tensión incorrecta. Daños causados por reacción química o electroquímica, óxido, corrosión o daños por agua, incluido el daño causado por la presencia de cal excesiva en la red de agua. Daños causados por el mal tiempo y los fenómenos naturales.
- Piezas sujetas a desgaste, por ejemplo, baterías y bombillas.
- Piezas decorativas y no funcionales que no afectan el uso normal del equipo, por ejemplo, arañazos y variaciones de color.
- Daños accidentales causados por sustancias o cuerpos extraños, y limpieza o liberación de filtros, sistemas de descarga o cajones de detergente.
- Daños a partes como vitrocerámica, accesorios, cestos para vajillas y cubertería, tubos de alimentación y de descarga, guarniciones, bombillas y sus protecciones, pantallas, perillas, revestimientos y partes de revestimientos o recintos, salvo cuando se pueda demostrar que el daño fue causado por un defecto de fabricación.
- Cuando no se detecten defectos durante la visita de un técnico.
- Reparaciones no llevadas a cabo por el proveedor de servicios designado por IKEA o reparaciones no realizadas por un partner de asistencia autorizado o si se han utilizado piezas no originales.
- Reparaciones causadas por una instalación incorrecta o que no cumple con las especificaciones.

- Uso del equipo en un entorno no doméstico, por ejemplo para uso profesional o comercial.
- Daños de transporte. En el caso del transporte realizado por el cliente a su propio domicilio u otra dirección, IKEA no se hace responsable de los daños ocasionados durante el transporte. Sin embargo, si el transporte al domicilio del cliente lo realiza IKEA, cualquier daño debido al transporte estará cubierto por esta garantía.
- Coste inicial de la instalación del equipo IKEA. Sin embargo, si un proveedor de servicios designado por IKEA o un partner de asistencia autorizado realizan una reparación o sustitución del equipo bajo garantía, se requerirá que los mismos reinstalen el equipo reparado o sustituido, si es necesario.

Estas restricciones no se aplican al trabajo realizado de manera profesional por personal cualificado y con el uso de piezas originales para adaptar el equipo a las normas de seguridad de otra nación de la UE.

Aplicabilidad de las leyes nacionales

La garantía IKEA otorga al cliente derechos legales específicos además de los derechos previstos por la ley y varían de país a país. Sin embargo, estas condiciones no limitan en modo alguno los derechos del consumidor según lo definido por las leyes locales.

Alcance

Para los productos adquiridos en un país de la UE y que se transfieren a otro país de la UE, los servicios se prestarán en las condiciones de garantía aplicables en el otro país. La obligación de proporcionar el servicio de acuerdo con las condiciones de garantía sólo será

vinculante si:

- el equipo está conforme y se instala de conformidad con las especificaciones técnicas del país en el que se requiere la aplicación de la garantía;
- el equipo está conforme y se instala de conformidad con las Instrucciones de montaje y la información de seguridad contenida en el Manual del usuario.

Servicio de Asistencia post-venta dedicado a los electrodomésticos de IKEA:

No dude en ponerse en contacto con el Servicio de Asistencia postventa de IKEA para:

1. el uso de la garantía;
2. preguntar sobre la instalación de equipos IKEA en los muebles empotrados específicos IKEA. El servicio no proporcionará asistencia o aclaraciones sobre:
 - instalación de cocinas completas IKEA;
 - conexiones eléctricas (si el equipo se suministra sin cables y conectores), conexiones hidráulicas y conexiones a la instalación de gas, las cuales deben ser realizada por un técnico de asistencia autorizado.
3. pedir aclaraciones sobre el contenido del manual de usuario y las especificaciones del equipo IKEA.

Para garantizar la mejor asistencia, lea las instrucciones de montaje y/o el manual del usuario antes de ponerse en contacto con nosotros.

Cómo ponerse en contacto con nosotros si necesita nuestros servicios



Consultar la lista completa de los proveedores de servicios de IKEA con sus números de teléfono nacionales en la última página de este manual.

¡Importante! Para garantizar un servicio más rápido, se recomienda utilizar los números de teléfono que aparecen al final de este manual. Al solicitar asistencia, referirse siempre a los códigos específicos del equipo que se encuentran en este manual. Antes de ponerse en contacto con nosotros, asegúrese de tener a mano el código de producto IKEA (8 dígitos) correspondiente al equipo para el que necesita asistencia.

¡Importante! ¡GUARDE SU RECIBO!

Es la prueba de compra y debe mostrarlo para poder utilizar la garantía. En el recibo figuran el nombre y código (8 dígitos) del equipo IKEA comprado.

¿Necesita más ayuda?

Para más preguntas relacionadas con el servicio de asistencia para los equipos, póngase en contacto con la tienda IKEA que tenga más cercana. Lea detenidamente la documentación del equipo antes de contactarnos.

Περιεχόμενα

| | | | |
|------------------------------|----|------------------------|----|
| Πληροφορίες για την ασφάλεια | 30 | Τεχνικά χαρακτηριστικά | 38 |
| Περιγραφή του προϊόντος | 34 | Ενεργειακή απόδοση | 39 |
| Καθαρισμός και συντήρηση | 35 | Περιβαλλοντικά θέματα | 40 |
| Τι να κάνω αν... | 37 | ΕΓΓΥΗΣΗ ΙΚΕΑ | 40 |

Πληροφορίες για την ασφάλεια

i Για τη δική σας ασφάλεια και τη σωστή λειτουργία της συσκευής, παρακαλούμε να διαβάσετε με προσοχή τις παρούσες οδηγίες πριν την εγκατάσταση και τη θέση σε λειτουργία. Φυλάσσετε αυτές τις οδηγίες πάντα μαζί με τη συσκευή, ακόμα και σε περίπτωση μεταβίβασης σε τρίτους. Είναι σημαντικό οι χρήστες να γνωρίζουν όλα τα χαρακτηριστικά λειτουργίας και ασφαλείας της συσκευής.

! Η σύνδεση των καλωδίων πρέπει να γίνει από έναν αρμόδιο τεχνικό.

- Ο κατασκευαστής δεν μπορεί να θεωρηθεί υπεύθυνος για ενδεχόμενες ζημιές που οφείλονται σε ακατάλληλη εγκατάσταση ή χρήση.
- Η ελάχιστη απόσταση ασφαλείας ανάμεσα στη μονάδα εστιών και τον απορροφητήρα είναι 500mm για τους απορροφητήρες με ηλεκτρικές εστίες και 650 mm για τους απορροφητήρες με εστίες αερίου.
- Αν οι οδηγίες εγκατάστασης της μονάδας εστιών με υγραέριο υποδεικνύουν ότι απαιτείται απόσταση μεγαλύτερη από εκείνη που αναφέρεται παραπάνω, είναι απαραίτητο να τις λάβετε υπόψη.
- Βεβαιωθείτε ότι η τάση του δικτύου αντιστοιχεί στην τιμή που αναγράφεται στην πινακίδα χαρακτηριστικών στο εσωτερικό του απορροφητήρα.
- Τα συστήματα διακοπής πρέπει να εγκατασταθούν στη μόνιμη εγκατάσταση σύμφωνα με τη νομοθεσία για τις εγκαταστάσεις καλωδίωσης.
- Για τις συσκευές Κλάσης I, βεβαιωθείτε ότι το οικιακό δίκτυο

τροφοδοσίας είναι κατάλληλα γειωμένο.

- Συνδέστε τον απορροφητήρα στην καπνοδόχο με ένα σωλήνα με ελάχιστη διάμετρο 120 mm. Η διαδρομή των ατμών πρέπει να είναι όσο το δυνατόν συντομότερη.
- Μη συνδέετε τον απορροφητήρα σε αγωγούς απαγωγής καπναερίων που παράγονται από καύση (π.χ. λέβητες, τζάκια κλπ.).
- Αν χρησιμοποιείτε τον απορροφητήρα σε συνδυασμό με άλλες μη ηλεκτρικές συσκευές (π.χ. συσκευές υγραερίου), θα πρέπει να εξασφαλίσετε τον επαρκή αερισμό του χώρου ώστε να εμποδίσετε την επιστροφή των καπναερίων. Όταν ο απορροφητήρας της κουζίνας χρησιμοποιείται σε συνδυασμό με μη ηλεκτρικές συσκευές, η αρνητική πίεση του χώρου δεν πρέπει να υπερβαίνει τα 0,04 mbar έτσι ώστε να αποφεύγεται η επιστροφή των καπναερίων στο χώρο και η αναρρόφησή τους από τον απορροφητήρα.
- Ο αέρας δεν πρέπει να απάγεται μέσω ενός αγωγού που χρησιμοποιείται για την απαγωγή των καπναερίων από συσκευές καύσης που τροφοδοτούνται με αέριο ή άλλα καύσιμα.
- Το ηλεκτρικό καλώδιο, αν πάθει ζημιά, πρέπει να αντικατασταθεί από τον κατασκευαστή ή από έναν τεχνικό του σέρβις.
- Συνδέετε το φως σε μια πρίζα που συμμορφούται με τους ισχύοντες κανονισμούς και σε σημείο με εύκολη πρόσβαση.
- Όσον αφορά τα τεχνικά μέτρα και τα μέτρα ασφαλείας που πρέπει να εφαρμοστούν για την απαγωγή των καπναερίων, είναι σημαντικό να τηρούνται σχολαστικά οι κανονισμοί των τοπικών φορέων.

 **ΠΡΟΕΙΔΟΠΟΙΗΣΗ:** Πριν εγκαταστήσετε τον απορροφητήρα, αφαιρέστε τις προστατευτικές μεμβράνες.

- Χρησιμοποιείτε μόνο βίδες και εξαρτήματα κατάλληλου τύπου για τον απορροφητήρα.

 **ΠΡΟΕΙΔΟΠΟΙΗΣΗ:** Η μη τοποθέτηση των βιδών και των συστημάτων στερέωσης σύμφωνα με τις παρούσες οδηγίες, μπορεί να προκαλέσει ηλεκτροπληξία.

- Συνδέστε τον απορροφητήρα στο δίκτυο ηλεκτρικής τροφοδοσίας παρεμβάλλοντας ένα διπολικό διακόπτη με άνοιγμα επαφών τουλάχιστον 3 mm.
- Μην κοιτάζετε απευθείας με οπτικά όργανα (κιάλια, μεγεθυντικός φακός...).
- Μην μαγειρεύετε φαγητά φλαμπέ κάτω από τον απορροφητήρα: μπορεί να προκληθεί πυρκαγιά.
- Αυτή η συσκευή μπορεί να χρησιμοποιηθεί από παιδιά ηλικίας άνω των 8 ετών και από άτομα με μειωμένες ψυχικές ή διανοητικές ικανότητες, ή από άτομα χωρίς πείρα και επαρκή γνώση, αρκεί να επιβλέπονται και εκπαιδεύονται στην ασφαλή χρήση της συσκευής και στους κινδύνους που απορρέουν από αυτή. Βεβαιωθείτε ότι τα παιδιά δεν παίζουν με τη συσκευή. Ο καθαρισμός και η συντήρηση δεν πρέπει να εκτελούνται από παιδιά, εκτός εάν επιβλέπονται.
- Τα παιδιά πρέπει να επιβλέπονται ώστε να εξασφαλιστεί ότι δεν παίζουν με τη συσκευή.
- Η συσκευή δεν πρέπει να χρησιμοποιείται από άτομα (συμπεριλαμβανομένων των παιδιών) με μειωμένες ψυχικές ή διανοητικές ικανότητες, ή από άτομα χωρίς πείρα και επαρκή γνώση, εκτός εάν ελέγχονται και εκπαιδεύονται.

 Τα προσβάσιμα μέρη μπορεί να έχουν υψηλή θερμοκρασία κατά τη χρήση των συσκευών μαγειρέματος.

- Καθαρίζετε ή/και αντικαθιστάτε τα φίλτρα μετά την καθορισμένη χρονική περίοδο (κίνδυνος πυρκαγιάς).
- Πρέπει να υπάρχει κατάλληλος αερισμός στο χώρο όταν ο απορροφητήρας χρησιμοποιείται ταυτόχρονα με συσκευές που χρησιμοποιούν αέριο ή άλλα καύσιμα (δεν ισχύει για συσκευές που απάγουν αποκλειστικά τον αέρα στο χώρο).
-  Χρησιμοποιείτε μόνο με αυτοπροστατευόμενους λαμπτήρες αλογόνου βολφραμίου ή με αυτοπροστατευόμενους λαμπτήρες μεταλλικών αλογονιδίων.
- Αντικαταστήστε το προστατευτικό κάλυμμα εάν ραγίσει.

Χρήση

- Σβήνεται ή αποσυνδέεται τη συσκευή από το ηλεκτρικό δίκτυο πριν από οποιαδήποτε επέμβαση καθαρισμού ή συντήρησης.
- Ο απορροφητήρας δεν πρέπει να χρησιμοποιείται ως επιφάνεια στήριξης.
- Ο απορροφητήρας έχει μελετηθεί αποκλειστικά για οικιακή χρήση και για την απαγωγή των οσμών της κουζίνας.
- Ποτέ μη χρησιμοποιείτε τον απορροφητήρα για σκοπό διαφορετικό από εκείνον για τον οποίο έχει σχεδιαστεί.
- Ποτέ μην αφήνετε φλόγες μεγάλης έντασης κάτω από τον απορροφητήρα όταν λειτουργεί.
- Ρυθμίστε την ένταση της φλόγας έτσι ώστε να κατευθύνεται αποκλειστικά προς τον πάτο του σκεύους μαγειρέματος, εξασφαλίζοντας ότι δεν προεξέχει από τις πλευρές του.
- Οι φριτέζες πρέπει να ελέγχονται συνεχώς όταν χρησιμοποιούνται: το καυτό λάδι μπορεί να πάρει φωτιά.

Τρόπος εγκατάστασης

Ο απορροφητήρας έχει μελετηθεί για εγκατάσταση και χρήση σαν μοντέλο "απαγωγής" ή "ανακύκλωσης".

**Μοντέλο απαγωγής (βλ. σύμβολο στις οδηγίες εγκατάστασης)**

Οι ατμοί από το μαγείρεμα αναρροφούνται και οδηγούνται εκτός κατοικίας μέσω ενός σωλήνα απαγωγής (δεν διατίθεται) που εγκαθίσταται στην έξοδο ατμών του απορροφητήρα.

Βεβαιωθείτε ότι ο σωλήνας απαγωγής είναι σωστά εγκατεστημένος στην έξοδο αέρα με τη χρήση κατάλληλου συστήματος σύνδεσης.

**Μοντέλο ανακύκλωσης (βλ. σύμβολο στις οδηγίες εγκατάστασης)**

Ο αέρας φιλτράρεται μέσα από ένα ή περισσότερα φίλτρα και στη συνέχεια διοχετεύεται εκ νέου στο χώρο.

Σημαντικό: Βεβαιωθείτε ότι εξασφαλίζεται η σωστή κυκλοφορία αέρα γύρω από τον απορροφητήρα.

Σημαντικό: Εάν ο απορροφητήρας δεν διαθέτει φίλτρα άνθρακα, πρέπει να τα παραγγείλετε και να τα τοποθετήσετε πριν θέσετε σε λειτουργία τον απορροφητήρα. Τα φίλτρα διατίθενται στην αγορά.

Ο απορροφητήρας πρέπει να εγκατασταθεί μακριά από σημεία με πολύ βρωμιά, παράθυρα, πόρτες και πηγές θερμότητας.

Τα εξαρτήματα για τη στερέωση στον τοίχο δεν περιλαμβάνονται, καθώς διαφέρουν ανάλογα με το υλικό του τοίχου.

Χρησιμοποιείτε συστήματα στερέωσης κατάλληλα για τους τοίχους της κατοικίας σας και το βάρος της συσκευής. Για περισσότερες πληροφορίες απευθυνθείτε σε ένα εξουσιοδοτημένο κατάστημα.

Φυλάξτε αυτές τις οδηγίες για μελλοντική χρήση.

Περιγραφή του προϊόντος

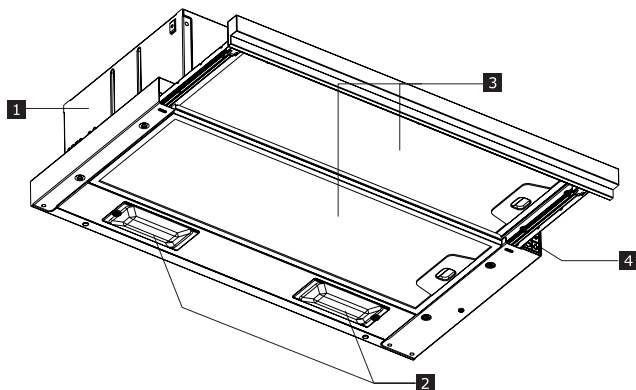

- 1** Σώμα του απορροφητήρα
- 2** Φωτισμός με LED
- 3** Φίλτρο για λίπη
- 4** Πίνακας χειριστηρίων

Πίνακας χειριστηρίων

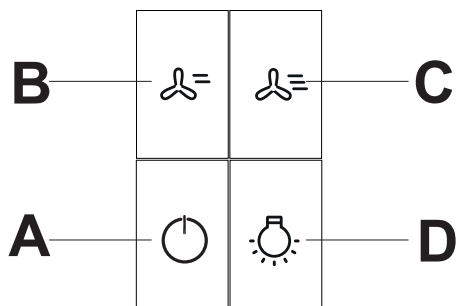

| | |
|----------|--|
| A | Ανάβει το μοτέρ στην πρώτη ταχύτητα και σβήνει το μοτέρ σε οποιαδήποτε ταχύτητα. |
| B | Ανάβει το μοτέρ στη δεύτερη ταχύτητα. |
| C | Ανάβει το μοτέρ στην τρίτη ταχύτητα. |
| D | Ανάβει και σβήνει το σύστημα φωτισμού με τη μέγιστη ένταση. |

* Αν η συρόμενη μονάδα αναρρόφησης είναι κλειστή, τα φώτα του απορροφητήρα και το μοτέρ είναι σβηστά.

Γενικές συμβουλές

- Ανάβετε τον απορροφητήρα στην ελάχιστη ταχύτητα όταν αρχίζετε το μαγείρεμα και να τον αφήνετε αναμμένο για λίγα λεπτά μετά τον τερματισμό του μαγειρέματος.
- Αυξάνετε την ταχύτητα μόνο αν υπάρχει μεγάλη ποσότητα καπνού και ατμών και χρησιμοποιείτε την (τις) έντονη (ες) ταχύτητα (ες) μόνο σε ακραίες καταστάσεις.
- Αντικαθιστάτε το φίλτρο ή τα φίλτρα άνθρακα όταν απαιτείται για να διατηρήσετε την αποδοτική μείωση των οσμών.
- Καθαρίζετε το φίλτρο ή τα φίλτρα για λίπη όταν απαιτείται για να διατηρήσετε την αποδοτική απορρόφηση του λίπους.
- Χρησιμοποιείτε τη μέγιστη διάμετρο των σωληνώσεων που αναγράφεται στις παρούσες οδηγίες για να βελτιστοποιήσετε την απόδοση και να μειώσετε στο ελάχιστο το θόρυβο.

Καθαρισμός και συντήρηση



Σβήνετε ή αποσυνδέετε τη συσκευή από το ηλεκτρικό δίκτυο πριν από οποιαδήποτε επέμβαση καθαρισμού ή συντήρησης.

ΣΗΜΑΝΤΙΚΟ Καθαρίζετε τον απορροφητήρα χρησιμοποιώντας ένα υγρό πανί και ουδέτερο υγρό απορρυπαντικό.

Φίλτρο άνθρακα μεγάλης διάρκειας (πράσινο)

Το φίλτρο κατά των οσμών μπορεί να πλυθεί και αναγεννηθεί κάθε 3-4 μήνες (ή συχνότερα σε περίπτωση έντονης χρήσης του απορροφητήρα), έως το πολύ 8 κύκλους αναγέννησης (για εξαιρετικά έντονη χρήση συνιστάται να μην υπερβαίνετε τους 5 κύκλους).

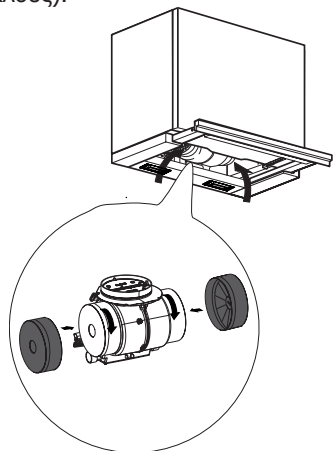

Διαδικασία αναγέννησης:

- Πλύνετε στο πλυντήριο πιάτων σε μέγ. θερμοκρασία 70° ή στο χέρι με ζεστό νερό χωρίς να χρησιμοποιήσετε συρμάτινα σφουγγαράκια (μην χρησιμοποιείτε απορρυπαντικά!)
- Στεγνώστε στο φούρνο σε μέγ. θερμοκρασία 70° για 2 ώρες (παρακαλούμε να διαβάσετε με προσοχή τις οδηγίες χρήσης και τοποθέτησης του φούρνου σας).

Φίλτρα για λίπη

Καθαρίζετε ή αντικαθιστάτε τα φίλτρα στα συνιστώμενα χρονικά διαστήματα έτσι ώστε να διατηρήσετε τον απορροφητήρα σε καλή κατάσταση λειτουργίας και να αποφύγετε τον πιθανό κίνδυνο πυρκαγιάς εξαιτίας της υπερβολικής συσσώρευσης λίπους.

Τα φίλτρα για λίπη πρέπει να καθαρίζονται κάθε 2 μήνες λειτουργίας ή συχνότερα σε περίπτωση ιδιαίτερα συχνής χρήσης και μπορούν να πλυθούν στο πλυντήριο πιάτων.

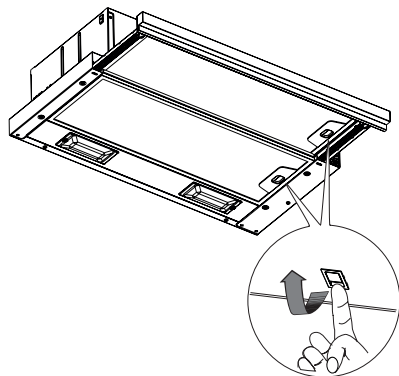

Αντικατάσταση των λαμπτήρων

Ξεβιδώστε τους λαμπτήρες χρησιμοποιώντας γάντια ασφαλείας και αντικαταστήστε τους με καινούργιους λαμπτήρες με τα ίδια χαρακτηριστικά (ισχύς 4 W, κάλυκας E14).

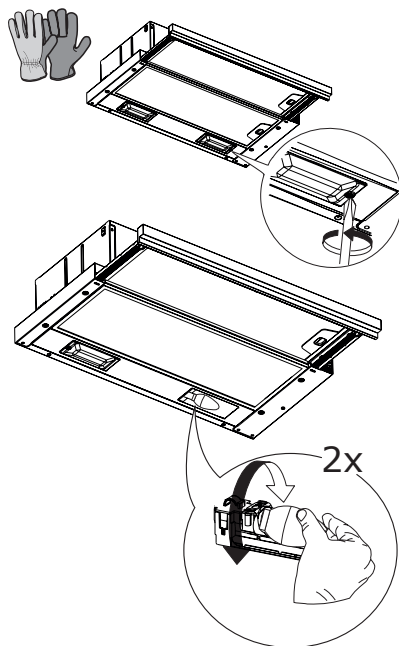

| Λαμπτήρας | Ισχύς (W) | Κάλυκας | Τάση (V) | Διαστάσεις (mm) | Κωδικός ILCOS |
|--|-----------|---------|----------|-----------------|-----------------------------|
|  | 4 | E14 | 220-240 | 107 x 37 | DRBB/F-4-220-240-E14-35/100 |

Τι να κάνω αν...

Σε περίπτωση βλάβης, προσπαθήστε καταρχάς να βρείτε μια λύση από μόνοι σας. Αν δεν καταφέρετε να λύσετε το πρόβλημα από μόνοι σας, απευθυνθείτε σε ένα εξουσιοδοτημένο σέρβις.

i Σε περίπτωση ακατάλληλης χρήσης της συσκευής ή εγκατάστασης που έγινε χωρίς να τηρηθούν οι οδηγίες τοποθέτησης, μπορεί ενδεχομένως να χρειαστεί να πληρώσετε την επίσκεψη του τεχνικού του εξουσιοδοτημένου σέρβις ακόμα και κατά τη διάρκεια ισχύος της εγγύησης.

| ΠΡΟΒΛΗΜΑ | ΠΙΘΑΝΗ ΑΙΤΙΑ | ΛΥΣΗ |
|---|---|--|
| Η συσκευή δεν είναι σταθερή | Η συσκευή δεν έχει εγκατασταθεί σωστά | Ακολουθήστε τις οδηγίες εγκατάστασης που συνοδεύουν τη συσκευή. |
| Η συσκευή δεν είναι οριζόντια | Η συσκευή δεν έχει εγκατασταθεί σωστά | Ακολουθήστε τις οδηγίες εγκατάστασης που συνοδεύουν τη συσκευή. |
| Οι επιδόσεις αναφορικά με την παρακράτηση του λίπους δεν είναι ικανοποιητικές | Υπάρχει λάδι και λίπος στα μεταλλικά φίλτρα ή στα φίλτρα άνθρακα. | Τηρείτε τη συχνότητα καθαρισμού των φίλτρων όπως περιγράφεται στις οδηγίες χρήσης |
| Η συσκευή δεν λειτουργεί | Η συσκευή δεν έχει συνδεθεί σωστά | Βεβαιωθείτε ότι το ηλεκτρικό καλώδιο είναι συνδεδεμένο στη μονάδα μοτέρ ή ότι το φως είναι συνδεδεμένο στην ρίζα |
| Το φως δεν ανάβει | Καμένο LED | Μπορείτε να αντικαταστήσετε τον λαμπτήρα χωρίς να απευθυνθείτε στο Εξουσιοδοτημένο Σέρβις. |
| Ο απορροφητήρας κάνει περισσότερο θόρυβο από ότι περίμενε ο πελάτης. | Η διάμετρος της οπής διαφυγής του αέρα στον τοίχο, επειδή είναι υπερβολικά μικρή, προκαλεί απώλεια πίεσης και αύξηση της ταχύτητας του μοτέρ. | Ακολουθήστε τις οδηγίες εγκατάστασης που συνοδεύουν τη συσκευή. |
| | Το προϊόν έχει εγκατασταθεί σε λειτουργία ανακύκλωσης. | Το προϊόν σε λειτουργία ανακύκλωσης (και με φίλτρο ενεργού άνθρακα τοποθετημένο) κάνει περισσότερο θόρυβο από ένα προϊόν σε λειτουργία απαγωγής. |
| | Ο αγωγός αερισμού έχει περισσότερες από μία καμπύλες. | Εάν το σύστημα εκκένωσης καπναερίων του κτιρίου έχει πολλές καμπύλες ή καλύπτει μεγάλη απόσταση, το προϊόν μπορεί να κάνει θόρυβο. |

Πριν απευθυνθείτε στο εξουσιοδοτημένο σέρβις:

Ανάψτε πάλι τη συσκευή για να διαπιστώσετε αν λύθηκε το πρόβλημα. Σε αντίθετη περίπτωση, σβήστε την πάλι και επαναλάβετε τη διαδικασία μετά από μία ώρα.

Αν η συσκευή δεν λειτουργεί και πάλι σωστά μετά τη διενέργεια των ελέγχων του οδηγού επίλυσης προβλημάτων και την επανενεργοποίησή της, απευθυνθείτε στο εξουσιοδοτημένο σέρβις και εξηγήστε με σαφήνεια το πρόβλημα δηλώνοντας:

- το είδος της βλάβης,
- το μοντέλο,
- τον τύπο και τον αριθμό σειράς της συσκευής (αναγράφεται στην πινακίδα).

Ενεργειακή απόδοση

| Πληροφορίες σχετικά με το προϊόν βάσει του κανονισμού ΕΕ αριθ. 66/2014 | Μονάδα | Τιμή |
|---|-------------------|----------------------|
| Κωδικός του μοντέλου | | UTDRAG 103.891.42 |
| Ετήσια κατανάλωση ενέργειας | kWh/a | 38,6 |
| Συντελεστής αύξησης του χρόνου | | 1,3 |
| Ρευστοδυναμική απόδοση | | 18,1 |
| Δείκτης ενεργειακής απόδοσης | | 66,9 |
| Παροχή αέρα μετρημένη στο σημείο καλύτερης απόδοσης | m ³ /h | 194,0 |
| Πίεση αέρα μετρημένη στο σημείο καλύτερης απόδοσης | Pa | 232 |
| Μέγ. παροχή αέρα | m ³ /h | 340,0 |
| Ηλεκτρική τροφοδοσία μετρημένη στο σημείο καλύτερης απόδοσης | W | 69,0 |
| Ονομαστική ισχύς του συστήματος φωτισμού | W | 8,0 |
| Μέσος φωτισμός του συστήματος φωτισμού στην επιφάνεια εστιών | lux | 130 |
| Κατανάλωση ρεύματος μετρημένη σε λειτουργία αναμονής | W | M/Δ |
| Κατανάλωση ρεύματος μετρημένη σε λειτουργία off | W | 0,00 |
| Στάθμη θορύβου στη μέγιστη ταχύτητα (χωρίς έντονη ρύθμιση) | dBA | 67 |

Πρότυπα αναφοράς:

EN/IEC 61591

EN/IEC 60704-1

EN/IEC 60704-2-13

EN/IEC 60704-3

EN 50564

Εξοικονόμηση ενέργειας

Η συσκευή διαθέτει χαρακτηριστικά που βοηθούν στην εξοικονόμηση ενέργειας κατά το καθημερινό μαγείρεμα.

Περιβαλλοντικά θέματα

Συντήρηση

- Το σύμβολο  πάνω στο προϊόν ή πάνω στη συσκευασία του υποδεικνύει ότι το προϊόν δεν πρέπει να διατίθεται σαν ένα συνηθισμένο οικιακό απόρριμμα. Το προϊόν προς διάθεση πρέπει να παραδίδεται σε ένα κατάλληλο κέντρο συλλογής για την ανακύκλωση των ηλεκτρικών και ηλεκτρονικών συσκευών. Φροντίζοντας για τη σωστή διάθεση αυτού του προϊόντος, συμβάλλετε στην αποφυγή πιθανών αρνητικών επιπτώσεων για το περιβάλλον και

την υγεία, που μπορεί να οφείλονται στην ακατάλληλη διάθεσή του. Για λεπτομερέστερες πληροφορίες σχετικά με την ανακύκλωση αυτού του προϊόντος, απευθυνθείτε στο Δήμο, στην τοπική υπηρεσία συλλογής απορριμμάτων ή στο κατάστημα από το οποίο αγοράσατε το προϊόν.

Υλικά συσκευασίας

Τα υλικά με το σύμβολο  είναι ανακυκλώσιμα. Η συσκευασία πρέπει να διατίθεται στους ειδικούς κάδους ανακύκλωσης.

ΕΓΓΥΗΣΗ ΙΚΕΑ

Για πόσο χρόνο ισχύει η εγγύηση ΙΚΕΑ;

Αυτή η εγγύηση ισχύει για πέντε (5) χρόνια από την ημερομηνία αγοράς της συσκευής από το ΙΚΕΑ. Η ταμειακή απόδειξη είναι απαραίτητη ως απόδειξη αγοράς. Η επισκευές που πραγματοποιούνται στο πλαίσιο της εγγύησης δεν παρατείνουν την περίοδο εγγύησης της συσκευής.

Ποιος παρέχει την τεχνική υποστήριξη;

Η τεχνική υποστήριξη των πελατών παρέχεται από τον πάροχο υπηρεσιών που ορίζει η ΙΚΕΑ μέσω της οργάνωσής της ή του δικτύου εξουσιοδοτημένων εταιρών υποστήριξης.

Τι καλύπτει η εγγύηση;

Η εγγύηση καλύπτει ενδεχόμενα ελαττώματα που αφορούν τα υλικά ή/και την κατασκευή της συσκευής και αρχίζει να ισχύει από την ημερομηνία αγοράς της συσκευής από ένα σημείο πώλησης ΙΚΕΑ. Η εγγύηση ισχύει μόνο για

συσκευές που προορίζονται για οικιακή χρήση. Οι εξαιρέσεις περιγράφονται στην παράγραφο "Τι δεν καλύπτει η εγγύηση;". Κατά την περίοδο ισχύος της εγγύησης, ο πάροχος της υπηρεσίας που ορίζει η ΙΚΕΑ αναλαμβάνει το κόστος επισκευής, των ανταλλακτικών, της εργασίας και των μετακινήσεων του προσωπικού συντήρησης, εφόσον η συσκευή μπορεί να επισκευαστεί χωρίς υπερβολικά υψηλό κόστος. Οι όροι αυτοί συμμορφούνται με τις οδηγίες της ΕΕ (Αρ. 99/44/ΕΚ) και με τους ισχύοντες τοπικούς κανονισμούς. Τα εξαρτήματα που αντικαθίστανται παραμένουν στην ιδιοκτησία της ΙΚΕΑ.

Πώς επεμβαίνει η ΙΚΕΑ για την επίλυση του προβλήματος;

Ο πάροχος της υπηρεσίας που ορίζει η ΙΚΕΑ εξετάζει το προϊόν για να αποφασίσει, κατά την αδιαπραγμάτευτη κρίση του, αν καλύπτεται από την εγγύηση της ΙΚΕΑ. Στην περίπτωση αυτή, ο πάροχος της υπηρεσίας που ορίζει η ΙΚΕΑ ή ένας εξουσιοδοτημένος εταίρος υποστήριξης αποφασίζει, κατά

την αδιαπραγμάτευτη κρίση του, αν θα επισκευάσει το ελαττωματικό προϊόν ή θα το αντικαταστήσει με ίδιο ή αντίστοιχο προϊόν.

Τι δεν καλύπτει η εγγύηση;

- Φυσιολογική φθορά.
- Βλάβες που προκαλούνται σκοπίμως, βλάβες που οφείλονται στη μη τήρηση των οδηγιών χρήσης, σε λανθασμένη εγκατάσταση ή σύνδεση σε ακατάλληλη τάση τροφοδοσίας. Βλάβες που προκαλούνται από χημικές ή ηλεκτροχημικές αντιδράσεις, σκουριά και διάβρωση, καθώς και βλάβες που οφείλονται στο νερό, συμπεριλαμβανομένων εκείνων που προκαλούν υπερβολικά υψηλή συγκέντρωση αλάτων στους αγωγούς ύδρευσης. Βλάβες που οφείλονται σε ατμοσφαιρικά και φυσικά φαινόμενα.
- Εξαρτήματα που υπόκεινται σε φθορά, όπως μπαταρίες και λαμπτήρες.
- Διακοσμητικά και μη λειτουργικά εξαρτήματα που δεν επηρεάζουν την ομαλή χρήση της συσκευής, όπως χαρακίες και αλλοιώσεις χρώματος.
- Ακουσίες βλάβες που οφείλονται σε ουσίες ή ξένα σώματα, σε καθαρισμό ή ξεβούλωμα φίλτρων, συστημάτων αποχέτευσης ή θηκών απορρυπαντικού.
- Βλάβες σε εξαρτήματα όπως κεραμικά, αεξουσάρ, καλάθια για πιάτα και μαχαιροπίρουνα, σωλήνες τροφοδοσίας και αποχέτευσης, λάστιχα, λαμπτήρες και καπάκια, καλύμματα, πόμολα, επενδύσεις και τμήματα επενδύσεων ή καλυμμάτων, εκτός και αν μπορεί να αποδειχθεί ότι οι βλάβες αυτές οφείλονται σε κατασκευαστικές αστοχίες.
- Περιπτώσεις κατά τις οποίες δεν προκύπτουν ελαττώματα κατά την επίσκεψη του τεχνικού.
- Επισκευές που δεν πραγματοποιούνται από τον πάροχο υπηρεσίας που ορίζει η ΙΚΕΑ ή από εξουσιοδοτημένο εταίρο υποστήριξης ή επισκευές στις

οποίες χρησιμοποιήθηκαν μη γνήσια ανταλλακτικά.

- Επισκευές που οφείλονται σε λανθασμένη εγκατάσταση ή σε εγκατάσταση που δεν ανταποκρίνεται στις προδιαγραφές.
- Χρήση της συσκευής σε μη οικιακό χώρο, όπως για επαγγελματική ή εμπορική χρήση.
- Βλάβες που οφείλονται στη μεταφορά. Σε περίπτωση μεταφοράς από τον πελάτη στην κατοικία του ή σε άλλο χώρο, η ΙΚΕΑ δεν μπορεί να θεωρηθεί υπεύθυνη για ενδεχόμενες βλάβες που προκλήθηκαν κατά τη μεταφορά. Ωστόσο, εάν η μεταφορά στην κατοικία του πελάτη πραγματοποιηθεί από την ΙΚΕΑ, οι ενδεχόμενες βλάβες από τη μεταφορά καλύπτονται από την παρούσα εγγύηση.
- Κόστος πρώτης εγκατάστασης της συσκευής ΙΚΕΑ. Ωστόσο, εάν ο πάροχος της υπηρεσίας που ορίζει η ΙΚΕΑ ή ο εξουσιοδοτημένος εταίρος υποστήριξης πραγματοποιήσει επισκευή ή αντικατάσταση της συσκευής στο πλαίσιο της εγγύησης, ο πάροχος ή ο εταίρος υποστήριξης μεριμνούν και για την επανεγκατάσταση της επισκευασμένης ή της νέας συσκευής, εάν είναι αναγκαία.

Οι περιορισμοί αυτοί δεν εφαρμόζονται σε εργασίες που πραγματοποιούνται σύμφωνα με τους κανόνες της τέχνης από εξειδικευμένο προσωπικό και με τη χρήση γνήσιων ανταλλακτικών για την προσαρμογή της συσκευής στους κανονισμούς ασφαλείας άλλης χώρας της ΕΕ.

Εφαρμογή της εθνικής νομοθεσίας

Η εγγύηση της ΙΚΕΑ παρέχει στον πελάτη ειδικά νομικά δικαιώματα πλην εκείνων που ορίζει η νομοθεσία και διαφέρουν ανάλογα με τη χώρα. Ωστόσο, οι όροι αυτοί δεν περιρίζουν κατά κανένα τρόπο τα δικαιώματα του καταναλωτή που ορίζει η τοπική νομοθεσία.

Περιοχή ισχύος

Για τις συσκευές που πωλούνται σε χώρα της ΕΕ και μεταφέρονται σε άλλη χώρα της ΕΕ, οι υπηρεσίες παρέχονται σύμφωνα με τους όρους εγγύησης που ισχύουν στη χώρα προορισμού. Η υποχρέωση παροχής της υπηρεσίας σύμφωνα με τους όρους της εγγύησης ισχύει μόνον αν:

- η συσκευή και η εγκατάστασή της συμμορφούνται με τους τεχνικούς κανονισμούς της χώρας στην οποία ζητείται η εφαρμογή της εγγύησης,
- η συσκευή και η εγκατάστασή της συμμορφούνται με τις οδηγίες τοποθέτησης και τις πληροφορίες για την ασφάλεια που περιλαμβάνονται στις Οδηγίες χρήσης.

Υπηρεσία υποστήριξης πελατών για τις συσκευές ΙΚΕΑ:

Μη διστάζετε να απευθυνθείτε στην υπηρεσία Υποστήριξης Πελατών της ΙΚΕΑ για:

1. την εφαρμογή της εγγύησης,
2. να ζητήσετε διευκρινήσεις όσον αφορά την εγκατάσταση των συσκευών ΙΚΕΑ στα ειδικά έπιπλα εντοιχισμού της ΙΚΕΑ. Η υπηρεσία δεν παρέχει υποστήριξη ή οδηγίες όσον αφορά:
 - την εγκατάσταση πλήρων κουζινών ΙΚΕΑ,
 - ηλεκτρικές συνδέσεις (εάν η συσκευή διατίθεται χωρίς καλώδια ή φics),
 - υδραυλικές συνδέσεις και συνδέσεις στην εγκατάσταση αερίου που πρέπει να γίνουν από εξουσιοδοτημένο τεχνικό του σέρβις.
3. διευκρινήσεις σχετικά με το περιεχόμενο των οδηγιών χρήσης και τα χαρακτηριστικά της συσκευής ΙΚΕΑ.

Για την καλύτερη εξυπηρέτησή σας, παρακαλούμε διαβάστε προσεκτικά τις οδηγίες εγκατάστασης ή/και τις οδηγίες χρήσης πριν απευθυνθείτε στην υπηρεσία.

Πώς να επικοινωνήσετε μαζί μας όταν είναι αναγκαία η παρέμβασή μας



Συμβουλευτείτε τον πλήρη κατάλογο παρόχων υπηρεσιών ΙΚΕΑ με τον αριθμό τηλεφώνου τους στην τελευταία σελίδα του παρόντος φυλλαδίου.

Σημαντικό! Για ταχύτερη εξυπηρέτηση, συνιστάται να χρησιμοποιείτε τους αριθμούς τηλεφώνου του καταλόγου στο τέλος του παρόντος φυλλαδίου. Για να ζητήσετε την επέμβαση του σέρβις, σημειώστε πρώτα τους κωδικούς της συσκευής που αναγράφονται στο παρόν φυλλάδιο. Πριν επικοινωνήσετε μαζί μας, βεβαιωθείτε ότι έχετε πρόχειρο τον οκταψήφιο κωδικό προϊόντος ΙΚΕΑ της συσκευής για την οποία ζητάτε υποστήριξη.

Σημαντικό! ΦΥΛΑΞΤΕ ΤΗΝ ΑΠΟΔΕΙΞΗ ΑΓΟΡΑΣ!

Η επίδειξη της απόδειξης αγοράς είναι αναγκαία για την παροχή της εγγύησης. Στην απόδειξη αγοράς αναγράφονται επίσης η ονομασία και ο οκταψήφιος κωδικός της συσκευής ΙΚΕΑ.

Χρειάζεστε άλλη βοήθεια;

Για περισσότερες πληροφορίες που δεν αφορούν την υπηρεσία υποστήριξης για τις συσκευές, απευθυνθείτε στο πλησιέστερο σημείο πώλησης ΙΚΕΑ. Πριν επικοινωνήσετε μαζί μας, σας συνιστούμε να διαβάσετε προσεκτικά το φυλλάδιο της συσκευής.

Inhoudsopgave

| | | | |
|------------------------------|----|---------------------|----|
| Veiligheidsinformatie | 43 | Technische gegevens | 51 |
| Beschrijving van het product | 47 | Energie-efficiëntie | 52 |
| Reiniging en onderhoud | 48 | Milieuaspecten | 53 |
| Wat te doen als... | 50 | IKEA-GARANTIE | 53 |

Veiligheidsinformatie

 Lees voor uw eigen veiligheid en een correcte werking van het apparaat eerst deze handleiding aandachtig door, alvorens het apparaat te installeren en te gebruiken. Bewaar deze instructies altijd bij het apparaat, ook wanneer u het verplaatst of verkoopt. Gebruikers moeten volledig op de hoogte zijn van de werking en de veiligheidsfuncties van het apparaat.

 De kabels moeten door een ervaren monteur worden aangesloten.

- De fabrikant is niet aansprakelijk voor eventuele schade als gevolg van een onjuiste installatie of oneigenlijk gebruik.
- De minimale veiligheidsafstand tussen de kookplaat en de afzuigkap is 500mm voor afzuigkappen van elektrische kooktoestellen en 650 mm voor afzuigkappen van kooktoestellen op gas.
- Als de installatievoorschriften van de gaskookplaat bepalen dat een grotere afstand in acht moet worden genomen dan hierboven is aangegeven, dan moet daar rekening mee worden gehouden.
- Controleer of de netspanning overeenstemt met de spanning die op het typeplaatje aan de binnenkant van de afzuigkap staat vermeld.
- Er moeten lastscheiders in de vaste installatie worden geïnstalleerd in overeenstemming met de normen over bedradingsystemen.
- Controleer voor apparaten van klasse I of het elektriciteitsnet in uw woning over een goede aarding beschikt.

- Sluit de afzuiginrichting op het rookkanaal aan met een pijp met een minimale diameter van 120 mm. De rook moet een zo kort mogelijk traject afleggen.
- Sluit de afzuigkap niet op rookkanalen aan die verbrandingsgassen afvoeren (bijv. van verwarmingsketels, open haarden, enz.).
- Als de afzuiginrichting in combinatie met niet-elektrische apparaten wordt gebruikt (bijv. gasapparaten), moet het vertrek voldoende geventileerd zijn om te voorkomen dat de uitgestoten gassen terugstromen. Wanneer de afzuigkap in combinatie met niet-elektrische apparaten wordt gebruikt, mag de onderdruk in het vertrek niet groter zijn dan 0,04 mbar om te voorkomen dat de damp opnieuw door de afzuigkap in het vertrek gezogen wordt.
- De lucht mag niet worden afgevoerd door een kanaal dat wordt gebruikt voor de rookgasafvoer door apparaten op gas of andere brandstoffen.
- Een beschadigde voedingskabel moet door de fabrikant of door een monteur van de technische servicedienst worden vervangen.
- Sluit de stekker op een toegankelijk stopcontact aan dat voldoet aan de geldende normen.
- Met betrekking tot de technische en veiligheidsmaatregelen voor de rookgasafvoer is het belangrijk dat de regels die door de lokale autoriteiten zijn bepaald nauwgezet worden opgevolgd.

 **WAARSCHUWING:** Verwijder de beschermfolie alvorens de afzuigkap te installeren.

- Gebruik alleen schroeven en kleine onderdelen die geschikt zijn voor de afzuigkap.

 **WAARSCHUWING:** Indien de schroeven of bevestigingssystemen niet volgens deze aanwijzingen worden geïnstalleerd, bestaat het gevaar voor elektrische schokken.

- Sluit de afzuigkap op het elektriciteitsnet aan met een tweepolige schakelaar met een afstand tussen de contacten van minstens 3 mm.

- Niet direct met optische instrumenten (verrekijker, vergrootglas...) waarnemen.
- Er mag niet onder de afzuigkap geflambeerd worden: brandgevaar.
- Het apparaat mag worden gebruikt door kinderen ouder dan 8 jaar en door personen met een lichamelijke, zintuiglijke of geestelijke beperking of met onvoldoende ervaring en kennis, mits ze onder toezicht staan en goed geïnstrueerd zijn over een veilig gebruik van het apparaat en de gevaren die ermee samenhangen. Zorg ervoor dat kinderen niet met het apparaat spelen. Reiniging en onderhoud door de gebruiker mogen niet door kinderen worden uitgevoerd, tenzij ze onder toezicht staan.
- Kinderen moeten worden gecontroleerd om er zeker van te zijn dat ze niet met het apparaat spelen.
- Het apparaat mag niet gebruikt worden door personen (waaronder kinderen) met geestelijke, lichamelijke of zintuiglijke beperkingen, of door personen zonder ervaring en kennis, tenzij ze onder toezicht staan of worden geïnstrueerd over het gebruik van het apparaat.



Tijdens het gebruik van de kooktoestellen kunnen de toegankelijke delen erg heet worden.

- Reinig en/of vervang de filters na de aangegeven tijdsperiode (brandgevaar).
- De ruimte moet voldoende geventileerd zijn als de afzuigkap tegelijk met apparaten op gas of andere brandstoffen wordt gebruikt (niet van toepassing op apparaten die alleen lucht in de ruimte blazen).
-  Alleen gebruiken met zelfbeveiligende wolframhalogeenlampen of zelfbeveiligende metaalhalidelampen.
- Vervang het veiligheidsscherm als het gebarsten is.

Gebruik

- Schakel het apparaat uit of koppel het los van het elektriciteitsnet alvorens reinigings- of onderhoudswerkzaamheden uit te voeren.
- De afzuigkap mag niet worden gebruikt als draagvlak.
- De afzuigkap is uitsluitend bedoeld voor huishoudelijk gebruik om kookgeuren te verwijderen.
- Gebruik de afzuigkap nooit voor andere doeleinden dan waarvoor hij bedoeld is.
- Laat nooit hoog brandende branders onbedekt onder een werkende afzuigkap.
- Regel de vlammen altijd zo dat ze uitsluitend de bodem van de pan verhitten en niet langs de pan omhoogkomen.
- Controleer frituurpannen tijdens het gebruik: de oververhitte olie zou vlam kunnen vatten.

Installatiewijzen

De afzuigkap is ontworpen om als 'model met luchtafvoer naar buiten' of als 'model met luchtcirculatie' geïnstalleerd en gebruikt te worden.



Model met luchtcirculatie (zie het symbool in de installatie-instructies)

De lucht wordt door één of meerdere filters gefilterd en daarna weer de ruimte ingevoerd.

Belangrijk: Controleer of er een correcte luchtcirculatie rondom de afzuigkap is.

Belangrijk: Als de kap geen koolstoffilters heeft, dienen ze te worden besteld; pas nadat de filters zijn gemonteerd mag de kap in gebruik worden genomen. De filters zijn in de handel verkrijgbaar. De afzuigkap moet uit de buurt van zeer vuile plaatsen, ramen, deuren en warmtebronnen worden geïnstalleerd. De accessoires voor de wandbevestiging zijn niet bijgeleverd, omdat ze variëren afhankelijk van het materiaal van de wand. Gebruik geschikte bevestigingssystemen voor de wanden van uw woning en voor het gewicht van het apparaat. Neem voor meer informatie contact op met een gespecialiseerde dealer.

Bewaar deze instructies voor toekomstige raadpleging.



Model met luchtafvoer naar buiten (zie het symbool in de installatie-instructies)

De kookdampen worden naar buiten afgezogen door een (niet bijgeleverde) afvoerpijp die op de luchttuitlaat van de afzuigkap is bevestigd.

Controleer of de afvoerpijp bij de luchttuitlaat correct geïnstalleerd is met een geschikt bevestigingssysteem.

Beschrijving van het product

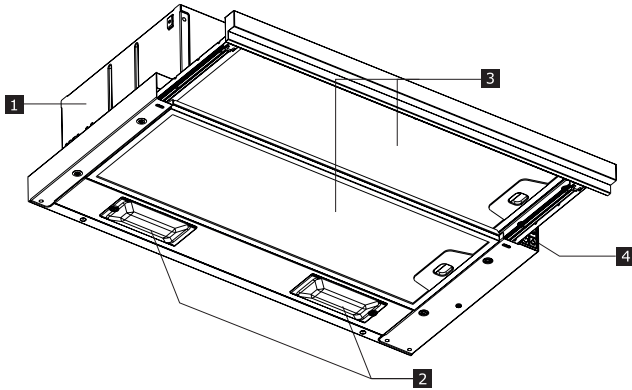

- 1** Behuizing van de afzuigkap
- 2** Ledverlichting
- 3** Vetfilter
- 4** Bedieningspaneel

Bedieningspaneel

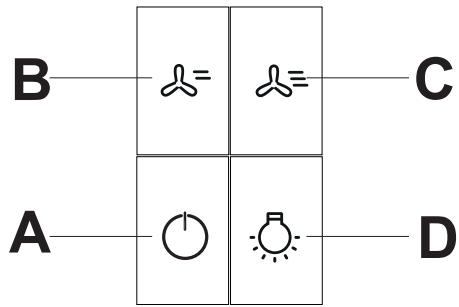

| | |
|----------|--|
| A | Schakelt de motor in op snelheid één en schakelt de motor uit bij elke snelheid. |
| B | Schakelt de motor in op snelheid twee. |
| C | Schakelt de motor in op snelheid drie. |
| D | Schakelt het verlichtingssysteem op de hoogste lichtsterkte in en uit. |

* Als het schuifpaneel gesloten is, zijn de verlichting en de motor van de afzuigkap uit.

Algemene tips

- Schakel de afzuigkap op de laagste snelheid in wanneer u met koken begint en laat hem na het koken nog enkele minuten werken.
- Verhoog de snelheid alleen bij grote hoeveelheden rook en damp en gebruik de hoge snelhe(i)d(en) alleen in extreme situaties.
- Vervang het koolstoffilter of de koolstoffilters wanneer dat noodzakelijk is om een goede geurfilteringsefficiëntie te behouden.
- Reinig het vetfilter of de vetfilters wanneer dat noodzakelijk is om een goede vetfilteringsefficiëntie te behouden.
- Gebruik de maximale diameter voor de pijpleiding die in deze handleiding is aangegeven om de efficiëntie te optimaliseren en het geluid tot een minimum terug te brengen.

Reiniging en onderhoud



Schakel het apparaat uit of koppel het los van het elektriciteitsnet alvorens reinigings- of onderhoudswerkzaamheden uit te voeren.

BELANGRIJK Maak de afzuigkap schoon met een vochtige doek en een mild vloeibaar schoonmaakmiddel.

Koolstoffilter met een lange levensduur (groen)

Het geurfilter kan om de 3-4 maanden worden gewassen en geregenereerd (of vaker bij een intensief gebruik van de afzuigkap) tot maximaal 8 regeneratiecycli (bij zeer intensief gebruik is het aanbevolen het filter niet meer dan 5 cycli te gebruiken).

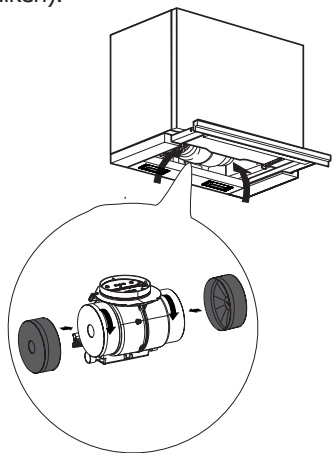

Regeneratieprocedure:

- In de afwasmachine wassen op een MAX. temperatuur van 70° of met de hand afwassen met warm water zonder gebruik te maken van schuursponsjes (geen reinigingsmiddelen gebruiken!).
- In de oven drogen gedurende 2 uur op een MAX temperatuur van 70° (het is aanbevolen om de gebruikshandleiding en de montage-instructies van uw oven aandachtig te lezen).

Vetfilters

Reinig en vervang de filters altijd op de aangegeven tijden om de afzuigkap in een goede staat te houden en mogelijk brandgevaar door ophoping van vet te voorkomen.

De vetfilters moeten om de 2 maanden worden schoongemaakt, of vaker bij zeer intensief gebruik. Ze kunnen in de afwas-machine worden gewassen.

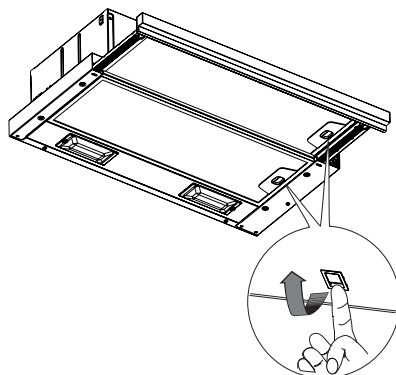

Vervangen van de lampen

Schroef de lampen met behulp van veiligheidshandschoenen los en vervang ze door nieuwe lampen met dezelfde eigenschappen (vermogen 4W, E14-fitting).

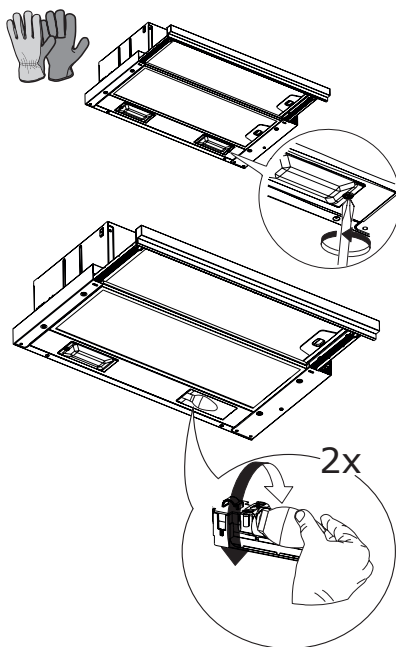

| Lamp | Vermogen (W) | Aansluiting | Spanning (V) | Afmetingen (mm) | ILCOS-code |
|--|--------------|-------------|--------------|-----------------|-----------------------------|
|  | 4 | E14 | 220-240 | 107 x 37 | DRBB/F-4-220-240-E14-35/100 |

Wat te doen als...

Probeer bij een defect eerst zelf de oplossing te zoeken. Wend u tot de klantenservice indien u het probleem niet zelf kunt oplossen.

 Bij oneigenlijk gebruik of een installatie die niet volgens de montagevoorschriften is uitgevoerd, wordt het bezoek van de servicemonteur van het erkende servicecentrum ook tijdens de garantieperiode in rekening gebracht.

| PROBLEEM | MOGELIJKE OORZAAK | OPLOSSING |
|---|---|---|
| Het apparaat is niet stabiel | Het apparaat is niet correct geïnstalleerd | Volg de installatie-instructies die bij het apparaat geleverd zijn. |
| Het apparaat staat niet waterpas | Het apparaat is niet correct geïnstalleerd | Volg de installatie-instructies die bij het apparaat geleverd zijn. |
| De prestaties wat betreft vetopvang zijn onvoldoende | Olie en vet op de metalen filters of op de koolstoffilters. | Reinig de filters zo vaak als in de gebruikshandleiding is aangegeven |
| Het apparaat werkt niet | Het apparaat is niet correct aangesloten | Controleer of het netsnoer op de motorunit is aangesloten en of de stekker in het stopcontact zit |
| De lamp werkt niet | De led is defect | De lamp mag worden vervangen zonder eerst contact op te nemen met een erkend servicecentrum. |
| De afzuigkap kan lawaaiiger zijn dan de klant verwacht. | De ontluuchtingsdiameter in de wand is te klein en veroorzaakt drukverlies en een hogere snelheid van de motor. | Volg de installatie-instructies die bij het apparaat geleverd zijn. |
| | Het product is in de luchtcirculatiestand geïnstalleerd. | Het product is in de luchtcirculatiestand (en met werkend koolstoffilter) lawaaiiger dan een product in de stand met luchtafvoer naar buiten. |
| | Het ventilatiekanaal heeft meer dan één bocht. | Als het rookgasafvoersysteem van het gebouw vele bochten heeft of een lange afstand aflegt, kan het product lawaaiiger zijn. |

Alvorens contact op te nemen met een erkend servicecentrum:

Schakel het apparaat weer in om na te gaan of het probleem is verdwenen. Zo niet, schakelt het apparaat dan weer uit en herhaal deze handeling na een uur.

Als het apparaat nog niet correct werkt, nadat alle controles in de gids voor het oplossen van storingen zijn uitgevoerd en het apparaat opnieuw is ingeschakeld, neem dan contact op met een erkend servicecentrum. Leg het probleem duidelijk uit en vermeld het volgende:

- het type storing;
- het model;
- het type en het serienummer van het apparaat (vermeld op het plaatje).

Technische gegevens

| | | Eenheid | Waarde |
|--|--------------------|-------------------|-------------------------|
| Producttype | | | Telescopische afzuigkap |
| Afmetingen | Breedte | mm | 598,5 |
| | Diepte | mm | Min. 387 - Max 537 |
| | Min./max. hoogte | mm | 215 |
| Max. luchtdebiet* - Afvoer | | m ³ /h | 340 |
| Max. geluidsniveau - Afvoer | | dBA | 67 |
| Max. luchtdebiet* - Recirculatie | | m ³ /h | 140 |
| Max. geluidsniveau* - Recirculatie | | dBA | 72 |
| Totaal vermogen | | W | 108 |
| Informatie over de lamp | Type | | LED |
| | Nummer en vermogen | | 2 x 4W |
| | Aansluiting | | E14 |
| Minimale installatiehoogte - gaskookplaat | | mm | 650 |
| Minimale installatiehoogte - elektrische kookplaat | | mm | 500 |
| Nettogewicht | | Kg | 7,6 |

* Maximale snelheid (exclusief boost).



Dit apparaat is ontworpen, vervaardigd en in de handel gebracht volgens de EEG-richtlijnen.

De technische gegevens zijn op het plaatje in het apparaat vermeld.

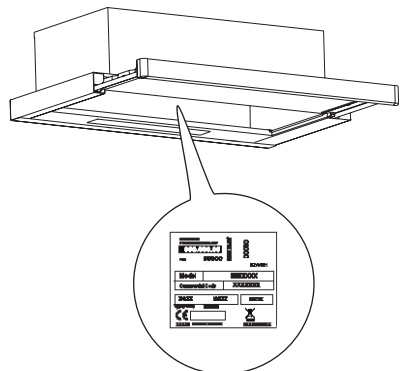

Energie-efficiëntie

| Informatie over het product volgens de EU-verordening nr. 66/2014 | Eenheid | Waarde |
|---|-------------------|----------------------|
| Typeaanduiding van het model | | UTDRAG 103.891.42 |
| Jaarlijks energieverbruik | kWh/a | 38,6 |
| Tijdstoenamecoëfficiënt | | 1,3 |
| Hydrodynamische efficiëntie | | 18,1 |
| Energie-efficiëntie-index | | 66,9 |
| Gemeten luchtdebiet op het beste-efficiëntiepunt | m ³ /h | 194,0 |
| Gemeten luchtdruk op het beste-efficiëntiepunt | Pa | 232 |
| Maximaal luchtdebiet | m ³ /h | 340,0 |
| Gemeten elektrisch opgenomen vermogen op het beste-efficiëntiepunt | W | 69,0 |
| Nominaal vermogen van het verlichtingssysteem | W | 8,0 |
| Gemiddelde verlichting van het verlichtingssysteem op het kookoppervlak | lux | 130 |
| Stroomverbruik gemeten in de stand-bystand | W | N.v.t. |
| Stroomverbruik gemeten in de off-stand | W | 0,00 |
| Geluidsniveau bij maximale snelheid (zonder intensieve instelling) | dBA | 67 |

Referentienormen:

EN/IEC 61591
 EN/IEC 60704-1
 EN/IEC 60704-2-13
 EN/IEC 60704-3
 EN 50564

Energiebesparing

Het apparaat beschikt over enkele functies waarmee u tijdens het dagelijks koken energie kunt besparen.

Milieuaspecten

Onderhoud

- Het symbool  op het product of op de verpakking wijst erop dat dit product niet als huishoudafval mag worden behandeld. Het moet echter naar een speciaal verzamelcentrum worden gebracht waar elektrische en elektronische apparatuur wordt gerecycled. Als u ervoor zorgt dat dit product op de correcte manier wordt verwijderd, voorkomt u mogelijk voor mens en milieu negatieve gevolgen die zich zouden kunnen voordoen in

geval van verkeerde afvalbehandeling.

Neem voor meer details over het recyclen van dit product contact op met uw gemeente, de plaatselijke vuilophaaldienst of de winkel waar u het product hebt gekocht.

Verpakkingsmaterialen

De materialen met het symbool  zijn recyclebaar. Werp het verpakkingsmateriaal in speciale containers om het te recyclen.

IKEA-GARANTIE

Hoelang is de garantie van IKEA geldig?

Deze garantie is vijf (5) jaar geldig vanaf de oorspronkelijke aankoopdatum van het apparaat bij IKEA. De originele kassabon is vereist als aankoopbewijs. Als er tijdens de garantieperiode werkzaamheden worden uitgevoerd, wordt de garantieperiode van het apparaat niet verlengd.

Wie voert de service uit?

De IKEA-servicedienst zal de service uitvoeren via het eigen bedrijf of het erkende servicepartnernetwerk.

Wat valt er onder de garantie?

De garantie dekt eventuele materiaal- en/of constructiefouten van het apparaat en is geldig vanaf de aankoopdatum van het apparaat bij IKEA. De garantie geldt alleen voor apparaten die voor huishoudelijk gebruik bestemd zijn. De uitzonderingen zijn beschreven onder het punt 'Wat valt er niet onder

de garantie?'. Binnen de garantieperiode draagt de servicedienst van IKEA de kosten voor reparaties, onderdelen, arbeidsloon, reis- en verblijfskosten van het onderhoudspersoneel, mits het product zonder al te hoge kosten kan worden gerepareerd. Deze voorwaarden voldoen aan de EU-richtlijnen (nr. 99/44/EG) en aan de plaatselijke voorschriften. Vervangen delen worden eigendom van IKEA.

Wat doet IKEA om het probleem op te lossen?

De door IKEA aangestelde servicedienst onderzoekt het product en bepaalt naar eigen goeddunken of het onder de garantiedekking van IKEA valt. Als het gedekt blijkt te zijn, zal de IKEA-servicedienst of de erkende servicepartner, naar eigen goeddunken, ofwel het defecte product repareren of het vervangen door hetzelfde of een vergelijkbaar product.

Wat valt er niet onder de garantie?

- Normale slijtage.
- Opzettelijk aangebrachte schade of schade door het niet opvolgen van de bedieningshandleiding, onjuiste installatie of aansluiting op een verkeerd voltage. Schade als gevolg van chemische of elektrochemische reacties, roest, corrosie of waterschade, inclusief schade veroorzaakt door een te hoog kalkgehalte in de waterleidingen. Schade als gevolg van weersomstandigheden of natuurverschijnselen.
- Verbruiksonderdelen, bijvoorbeeld batterijen en lampjes.
- Niet-functionele en decoratieve onderdelen die niet van invloed zijn op het normale gebruik van het apparaat, inclusief eventuele krassen en mogelijke kleurverschillen.
- Onvoorzienne schade veroorzaakt door vreemde voorwerpen of stoffen en het reinigen of deblokken van filters, afvoersystemen of wasmiddellades.
- Schade aan de volgende onderdelen: glaskeramiek, accessoires, bestekmandjes, toevoer- en afvoerpijpen, afdichtingen, lampen en lampenkapjes, schermen, knoppen, behuizingen en gedeeltes van behuizingen of omhulsels, tenzij kan worden aangetoond dat deze veroorzaakt zijn door fabricagefouten.
- Gevallen waarbij geen storing geconstateerd kon worden tijdens het bezoek van een monteur.
- Reparaties die niet zijn uitgevoerd door servicediensten die door IKEA aangestelde zijn en/of een erkende servicepartner of wanneer er niet-originele onderdelen gebruikt zijn.
- Reparaties die veroorzaakt zijn door installatie die verkeerd of niet in overeenstemming met de specificatie

is uitgevoerd.

- Gebruik van het apparaat in een niet-huishoudelijke omgeving d.w.z. professioneel of commercieel gebruik.
- Transportschade. Indien het apparaat door een klant naar zijn huis of een ander adres is vervoerd, kan IKEA niet aansprakelijk gesteld worden voor eventuele transportschade. Indien IKEA het apparaat aflevert op het door de klant aangegeven adres, dan is eventuele schade die ontstaat is tijdens het transport gedekt door de garantie.
- Kosten voor de uitvoering van de installatie van het IKEA-apparaat. Indien de IKEA-servicedienst of de erkende servicepartner het apparaat, binnen de voorwaarden van deze garantie, repareert of vervangt, zal de servicedienst of de erkende servicepartner, indien nodig, het gerepareerde apparaat of het vervangende apparaat installeren.

Deze beperking is niet van toepassing op foutloze werkzaamheden uitgevoerd door een gekwalificeerd specialist met gebruik van onze originele onderdelen teneinde het apparaat aan te passen aan de veiligheidsspecificaties van een ander EU-land.

Hoe zijn de landelijke wetten van toepassing

De garantie van IKEA geeft de klant specifieke wettelijke rechten, in aanvulling op alle wettelijke rechten die per land verschillend zijn. Deze voorwaarden beperken echter op geen enkele wijze de rechten van de consument die door de lokale wetgeving is bepaald.

Geldigheidsgebied

Voor apparaten die in een EU-land zijn gekocht en naar een ander EU-land zijn gebracht, wordt de service verleend

op basis van de garantievoorwaarden die in het nieuwe land van toepassing zijn. Een verplichting om diensten te verlenen in het kader van de garantie bestaat uitsluitend als:

- het apparaat en de installatie ervan voldoen aan de technische specificaties van het land waarin aanspraak gemaakt wordt op de garantie;
- het apparaat en de installatie ervan in overeenstemming zijn met de montage- instructies en de veiligheidsinformatie die in de gebruikershandleiding staan.

Aftersalesservice voor de IKEA-apparaten:

Aarzel niet om contact op te nemen met de aftersalesservice van IKEA om:

1. een beroep te doen op deze garantie;
2. uitleg te vragen over de installatie van het IKEA apparaat in het specifieke inbouwmeubel van IKEA. De service biedt geen hulp of informatie met betrekking tot:
 - de installatie van complete IKEA-keukens;
 - aansluitingen op het elektriciteitsnet (als het apparaat zonder kabels en stekkers is geleverd), op de water- en gasleiding, want dit moet gedaan worden door een erkende servicemonteur.
3. uitleg te vragen over de gebruikershandleiding en de specificaties van het IKEA-apparaat.

Om ervoor te zorgen dat wij u de beste service verlenen, verzoeken wij u de montage-instructies en/of de gebruikershandleiding zorgvuldig te lezen voordat u contact met ons opneemt.

Hoe kunt u ons bereiken als u hulp nodig hebt



Op de laatste pagina van deze handleiding vindt u de volledige lijst van IKEA-servicebedrijven met de bijbehorende nationale telefoonnummers.

Belangrijk! Voor een snellere service is het aanbevolen om de telefoonnummers aan het einde van deze handleiding te gebruiken. Vermeld bij de vraag om ondersteuning altijd de specifieke codes van het apparaat, die u in deze handleiding vindt. Controleer of u de (8-cijferige) productcode van IKEA van het apparaat waarvoor u ondersteuning vraagt binnen handbereik hebt, voordat u contact met ons opneemt.

Belangrijk! BEWAAR DE KASSABON! Dit is het aankoopbewijs en moet kunnen worden getoond om gebruik te kunnen maken van de garantie. Op de kassabon zijn ook de naam en de (8-cijferige) code van het aangeschafte IKEA-apparaat vermeld.

Hebt u nog meer hulp nodig?

Voor vragen die geen betrekking hebben op de service voor de apparaten kunt u contact opnemen met de dichtstbijzijnde IKEA-vestiging. Het is aanbevolen om de documentatie van het apparaat aandachtig te lezen, alvorens contact met ons op te nemen.

| Country | Phone number | Opening time |
|--------------------------|---|--|
| België | +32 02 880 2000 | Ma-Vr: 8.30-17.30 |
| Belgique | | Lun-Ven: 8h30-17h30 |
| България | +359 72 368 830 | Пон – Пт: 8–16:30 Ч. |
| Canarias | + 34 935 653 598 | Lunes – Jueves: 9-13//15-17 Viernes: 9-13 |
| Česká republika | 00420566630160 | Po-Pá: 9-17 |
| Danmark | +45 70 15 09 09 | Man.-Fre. 09.00-20.00 Lør.-Søn 09.00-18.00 1 søndag pr. måned, normalt første søndag i måneden |
| Deutschland | +49 (0) 511 1659 1782 | Mo-Fr: 8-16 |
| Eesti | +370 5 278 0613 | E-R: 8-16 |
| Ελλάδα | +30 (0)2299 150 001 | Δευτ.-Παρ.: 8-16 |
| España | + 34 935 653 598 | Lunes – Jueves: 9-13//15-17 Viernes: 9-13 |
| France | +33 (0)4 88 78 59 87 | Lun-Ven: 8h30-19h Sam: 8h30-13h |
| Great Britain | +44 (0)1603 412324 | Mon-Fri: 8:30-17 |
| Hrvatska | +385 (0)1 6195 582 | Pon-Pet: 8-16 H |
| Ireland | +44 (0)1603 412324 | Mon-Fri: 8:30-17 |
| Ísland | +354 5880500 | Mánudagur - Föstudagur Kl.: 9-18 |
| Italia | +39 0732/691238 | Lun-Ven: 8-20 Sab: 8-14 |
| Κύπρος | 0035722740418 | Δευτ.-Παρ.: 8-17 |
| Latvija | +370 5 278 0613 | P. - Pk.: 8-16 |
| Lietuva | +370 5 278 0613 | Pirm.-Penkt.: 8-16 |
| Magyarország | 0036 13285308 | Hétfő-Péntek: 9-17 |
| Malta | +356 (0)25464000 | Mon-Fri: 8-18 // Sat: 9-13:30 |
| Mayorca | + 34 935 653 598 | Lunes – Jueves: 9-13//15-17 Viernes: 9-13 |
| Maroc | 080 200 0505 or (+212) 522 67 06 35 ks-sav.ma@franke.com | Le SAV FRANKE est à votre disposition du Lundi au Vendredi Selon les horaires suivants : 08h30mn à 12h30mn et de 14h30mn à 18h30mn |
| ناتى ضامال | 080 200 0505 or (+212) 522 67 06 35 ks-sav.ma@franke.com | عسى مچلا ىلا نىن نالال نىم م كلف صرت تىجت فى لىلات لىل شاقوالا 08h30-12hmn 14h30-18h30 |
| Nederland | 0900 235 45 32 en/of 0900 BELIKEA | Ma – Vr: 08.00-20.00, Za: 09.00-20.00 (zondag gesloten) |
| Norge | +47 62 82 75 53 | Man-Fre: 8-16 |
| Österreich | +49 (0) 511 1659 1782 | Mo-Fr: 8-16 |
| Polska | +48 (0)663 130 020 | Poniedziałek-Piątek: 9-17 |
| Portugal | +351 (0)21 426 96 70 | Seg.-Sex.: 9-12.30//14-18 |
| România | +40 743 100 067 | Luni-Vineri: 09:00-17:00 |
| Россия | +7 (4842) 500-505 | Пон-Пятн: 8-16 |
| Schweiz | +41 21 657 11 15 | 8 bis 20 Werktag |
| Suisse | | Lun-Ven: 8h-11h15 |
| Svizzera (Ticino) | +41 91 857 34 42 | Lun-Ven: 9-17 |
| Slovenija | http://www.ikea.com | |
| Slovensko | +421 (0) 33 7744800 | Pon-Pia: 9-16 |
| Suomi | 03-755 8888 | Lu-Ve: 9-17 |
| Sverige | +46 0775 700 500 | Mån-Fre: 8.30-20.00 Lör-Sön: 9.30-18.00 |
| Türkiye | +90/262/644 65 95 | Pzt-Cuma: 9-17 |
| Србија | +381 (0)113133598 | Пон.-Пет.: 8-16.30 |

